

# *lenovo*

**L193 Wide** Düz Panel Monitör  
Kullanıcı Kılavuzu



## Ürün Numaraları

6920-AS 1

İlk Baskı (Ocak 2007)

© Telif Hakkı Lenovo 2007

Her hakkı saklıdır.

---

# İçindekiler

Güvenlik bilgileri.....	iv
<b>Bölüm 1. Başlarken .....</b>	<b>1</b>
Kutunun içindekiler .....	1
Tabanın takılması ve monitörünüzün taşınması.....	1
Monitörün taşınması .....	2
Eğimin Ayarlanması .....	2
Monitör kontrolleri .....	2
Kablo kilidi yuvası .....	3
Monitörünüzün kurulması.....	3
Aksamınızın kaydedilmesi .....	5
<b>Bölüm 2. Monitörünüzün ayarlanması ve kullanılması.....</b>	<b>1</b>
Rahat kullanım ve erişilebilirlik .....	1
Çalışma alanınızın düzenlenmesi.....	1
Sağlıklı çalışma alışkanlıkları için hızlı ipuçları.....	2
Erişilebilirlik bilgileri .....	2
Monitör görüntüsünün ayarlanması.....	3
Doğrudan erişim denetimlerinin kullanılması .....	3
Ekrandaki Ayar Görüntüsü denetimlerinin kullanılması .....	3
Desteklenen bir görüntüleme kipinin seçilmesi .....	5
Güç yönetimi.....	6
Monitörün bakımı.....	7
Monitör ayağının çıkarılması .....	7
<b>Bölüm 3. Başvuru Bilgileri .....</b>	<b>1</b>
Monitör belirtileri .....	1
Sorun Giderme .....	2
El ile görüntü ayarı .....	3
Monitör sürücüsünün el ile yüklenmesi.....	4
Servis bilgileri.....	7
<b>Ek A. Hizmet ve Destek .....</b>	<b>1</b>
Çevrimiçi teknik destek.....	1
Telefonla teknik destek.....	1
<b>Ek B. Özel Notlar.....</b>	<b>1</b>
Ticari markalar .....	2

---

## Güvenlik bilgileri

Before installing this product, read the Safety Information.

مجب، يجب قراءة ذات السلامة

Antes de instalar este produto, leia as Informações de Segurança.

在安装本产品之前，请仔细阅读 Safety Information (安全信息)。

Prije instalacije ovog produkta obavezno pročitajte Sigurnosne Upute.

Prije instalacije ovog produkta obavezno pročitajte Sigurnosne Upute.

Před instalací tohoto produktu si přečtěte příručku bezpečnostních instrukcí.

Læs sikkerhedsforskrifterne, før du installerer dette produkt.

Ennen kuin asennat tämän tuotteen, lue turvaohjeet kohdasta Safety Information.

Avant d'installer ce produit, lisez les consignes de sécurité.

Vor der Installation dieses Produkts die Sicherheitshinweise lesen.

Πριν εγκαταστήσετε το προϊόν αυτό, διαβάστε τις πληροφορίες ασφαλείας (safety information).

לפני שתתקינו מוצר זה, קראו את הוראות הבטיחות.

A termék telepítése előtt olvassa el a Biztonsági előírásokat!

Prima di installare questo prodotto, leggere le Informazioni sulla Sicurezza.

製品の設置の前に、安全情報をお読みください。

본 제품을 설치하기 전에 안전 정보를 읽으십시오.

Пред да се инсталира овој продукт, прочитајте информацијата за безбедност.

Lees voordat u dit product installeert eerst de veiligheidsvoorschriften.

Les sikkerhetsinformasjonen (Safety Information) før du installerer dette produktet.

Przed zainstalowaniem tego produktu, należy zapoznać się z książką "Informacje dotyczące bezpieczeństwa" (Safety Information).

Antes de instalar este produto, leia as Informações sobre Segurança.

Перед установкой продукта прочтите инструкции по технике безопасности.

Před inštaláciou tohto produktu si prečítajte bezpečnostné informácie.

Pred namestitvijo tega proizvoda preberite Varnostne informacije.

Antes de instalar este producto lea la información de seguridad.

Läs säkerhetsinformationen innan du installerar den här produkten.

在安装本产品之前，請先閱讀『安全資訊』。

## Bölüm 1. Başlarken

Bu Kullanıcı Kılavuzu, Düz Panel Monitör hakkında ayrıntılı bilgi içerir. Hızlı bir genel bakış için, lütfen monitörünüzle birlikte gelen Kuruluş Şeması'na bakın.

### Kutunun içindekiler

Ürün ambalajında aşağıdaki öğeler bulunmalıdır:

- Flat Panel Monitor Setup Poster
- Monitor Safety, Troubleshooting, and Warranty Guide
- Reference and Drive CD'si
- Düz Panel Monitör
- Güç Kablosu
- Monitöre Takılı Olarak Gelen Analog Arabirim Kablosu

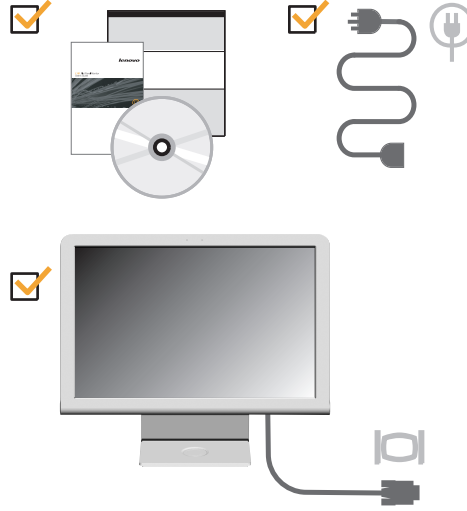

### Tabanın takılması ve monitörünüzün taşınması

Monitörünüzü kurmak için, lütfen aşağıdaki şekillere bakın.

**Not:** Monitör ekranının yüzeyine dokunmayın. Ekran yüzeyi camdan yapılmıştır ve dikkatli tutulmadığında ya da baskı uygulandığında zarar görebilir.

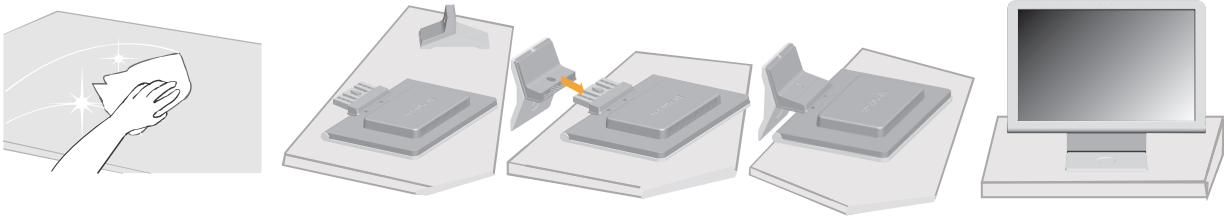
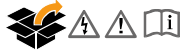

## Monitörün taşınması

Bu bölüm monitörün pozisyonu ayarlamak ve kullanıcı ayarlarını ayarlamak için bilgi sunmaktadır.

## Eğimin Ayarlanması

Aşağıdaki çizimde monitörün eğim aralığı gösterilmektedir. Daha fazla bilgi için, 1 sayfasındaki "Monitörünüzün yerleştirilmesi" kısmına bakınız.

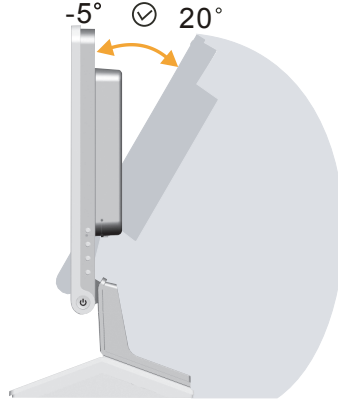

## Monitör kontrolleri

Monitörünüzün sağ tarafındaki kumandalar ekranı ayarlamanıza olanak sağlar.



Bu denetimlerin nasıl kullanılacağı hakkında bilgi için, lütfen bkz: "Monitör görüntüsünün ayarlanması" sayfa 3.

## Kablo kilidi yuvası

Bu bölüm monitörünüzün ayarlanması için bilgi sağlamaktadır.

### Monitörünüzün kurulması

**Not:** Bu yordamı gerçekleştirmeden önce, *Monitor Safety, Troubleshooting, and Warranty Guide* adlı yayındaki Safety Information (Güvenlik Bilgileri) bölümünü okuduğunuzdan emin olun.

1. Bilgisayarınızı ve takılı tüm aygıtları kapatın ve bilgisayar güç kablosunu prizden çıkarın.

#### AC IN



2. Anaog sinyal kablosunu, bilgisayarın arka bölümündeki video bağlantı noktasına takın.

**Not:** Sinyal kablosunun bir ucu önceden monitörünüze takılı gelmiştir.

#### D-SUB

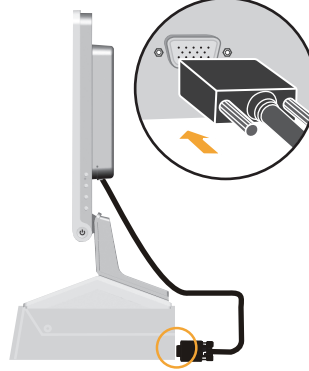

3. Güç kablosunu monitöre takın, daha sonra monitör güç kablosunu ve bilgisayar kablosunu topraklı bir elektrik prizine takın.

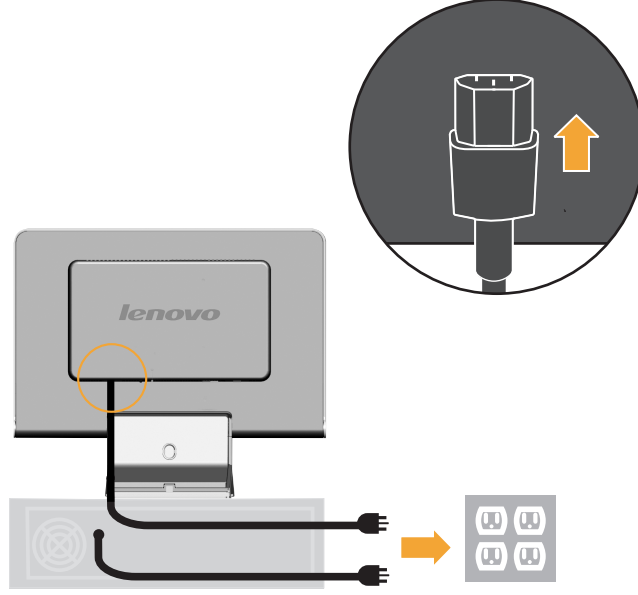

4. Monitörü ve bilgisayarı açın.

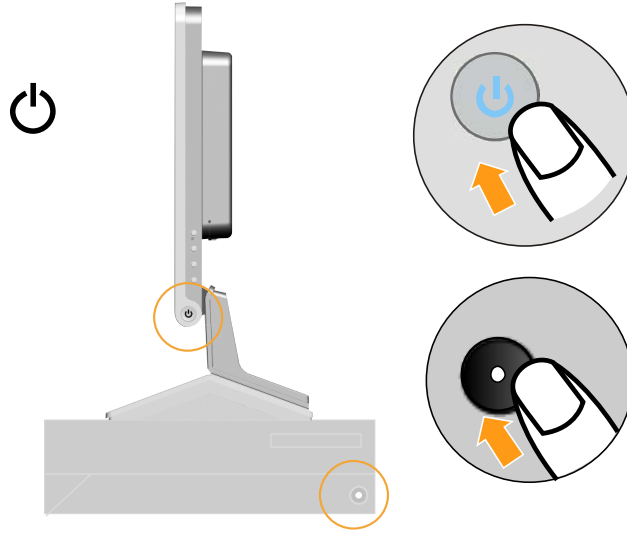



5. Monitör sürücüsünü yüklemek için, *Reference and Drivers CD'sini* takın, Install driver (Sürücüyü Kur) seçeneğini tıkklatın ve ekrandaki yönergeleri izleyin.

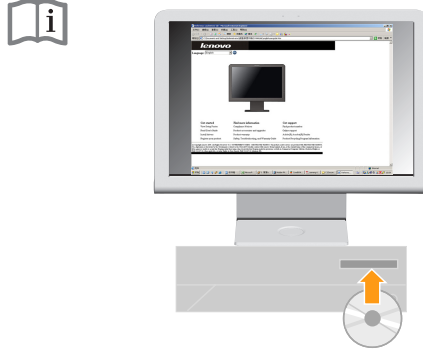

6. Monitör görüntünüzü en iyi duruma getirmek için, **Automatic Image Setup** (Otomatik Görüntü Ayarı) düğmesine basın. Otomatik görüntü ayarı, monitörün en az 15 dakika ısınmış olmasını gerektirir. Normal çalışma durumunda buna gerek yoktur.

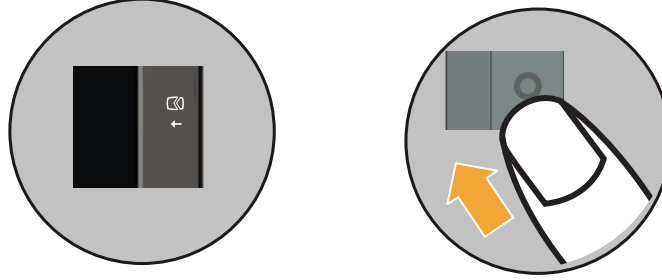

**Not:** Otomatik görüntü ayarı istediğiniz görüntüyü sağlamazsa, görüntü ayarını el ile yapın. Daha fazla bilgi için 3 sayfasındaki "El ile görüntü ayarı" bölümüne bakınız.

---

## Aksamınızın kaydedilmesi

Bu Lenovo™ ürününü aldığınız için teşekkür ederiz. Lenovo'dan gelecekte daha iyi hizmet alabilmeniz için ürününüzü kaydetmek ve gerekli bilgileri vermek üzere lütfen birkaç dakikanızı ayırın. Görüşleriniz yeni ürünler ve hizmetler geliştirmenin yanı sıra, sizinle daha iyi iletişim kurmamızı sağladığından, bizim için değerlidir. Aksamınızı şu adresteki Web sitesine kaydedin:

<http://www.lenovo.com/register>

Web sitesi anketinde ürünle ilgili daha fazla bilgi almak istemediğinizi belirtmediğiniz takdirde, lenovo size kaydedilen ürününüzle ilgili bilgi ve güncellemeler gönderecektir.

---

## Bölüm 2. Monitörünüzün ayarlanması ve kullanılması

Bu bölüm monitörünüzün ayarlanması hakkında bilgi sağlamaktadır.

---

### Rahat kullanım ve erişilebilirlik

İyi bir ergonomi, kişisel bilgisayarınızdan en iyi şekilde yararlanmak ve oluşabilecek rahatsızlıkları önlemek açısından önemlidir. Çalışma alanınızı ve kullandığınız aygıtları, kişisel gereksinimlerinize ve yaptığınız işe uygun şekilde düzenleyin.

Bu konularla ilgili ayrıntılı bilgi almak için, <http://www.lenovo.com/healthycomputing/> adresindeki Healthy Computing Web sitesini ziyaret edin.

### Çalışma alanınızın düzenlenmesi

Rahat çalışabilmeniz için uygun yükseklikte ve alanda bir çalışma yüzeyi kullanın.

Çalışma alanınızı, malzemeleri ve aygıtları kullanma şeklinize uygun şekilde düzenleyin. Çalışma alanınızı, her zaman kullandığınız malzemeler için temiz ve düzenli tutun ve en sık kullandığınız öğeleri en kolay erişebileceğiniz şekilde yerleştirin.

Aygıtların düzeni ve ayarları çalışma pozisyonunuzda önemli bir rol oynar. Aşağıdaki bölümlerde, iyi bir çalışma pozisyonu sağlamak için aygıt ayarlarının en uygun şekilde nasıl yapılacağı açıklanmaktadır.

### Monitörünüzün yerleştirilmesi

Rahat bir görüş için monitörünüzün konumunu ayarlarken, aşağıdaki noktaları gözönünde bulundurun:

- **Ekran uzaklığı:** Monitörler için en uygun ekran mesafesi yaklaşık 510mm - 760mm arasındadır ve ortam ışığına ve günün saatine göre değişebilir. Monitörünüzün konumunu yeniden ayarlayarak veya çalışma pozisyonunuzu ya da sandalyenizin konumunu değiştirerek farklı ekran uzaklıkları elde edebilirsiniz. Sizin için en rahat ekran uzaklığını seçin.
- **Monitör yüksekliği:** Monitörü, başınız ve boynunuz rahat ve doğal bir pozisyonda (dikey veya düz) duracak şekilde konumlandırın. Monitörünüzde yükseklik ayarları yoksa, monitörü istediğiniz yüksekliğe getirmek için monitör ayağının altına kitap veya başka sert bir nesne yerleştirin. Genel kural olarak monitör, rahat bir şekilde otururken ekranın üst kısmı göz hizanızın biraz altında kalacak şekilde yerleştirilir. Bununla birlikte, monitör yüksekliğini, gözleriniz ve monitörün merkezi arasındaki görüş çizgisinin, gözlerinizi yormayacak bir görüş uzaklığı ve rahat bir görüş açısı sağlayacağı şekilde ayarlayın.
- **Öne arkaya dönme:** Ekran içeriğinin görünümünü en iyi duruma getirmek ve istediğiniz baş ve boyun duruşunu elde etmek için monitörünüzün öne arkaya dönüşünü ayarlayın.
- **Genel konum:** Monitörünüzü, yukardan veya yakın bir pencereden gelen ışık nedeniyle oluşabilecek parlama veya yansımayı önleyecek şekilde konumlandırın.

Aşağıda, monitörünüzle rahat bir görüş sağlamaya ilişkin diğer bazı ipuçları verilmiştir:

- Yaptığınız işin türüne göre yeterli aydınlatma sağlayın.
- Ekran görüntünüzü görsel tercihlerinize en uygun duruma getirmek için, varsa monitörünüzdeki parlaklık, karşıtlık ve görüntü ayarı denetimlerini kullanın.
- Dikkatinizi ekrandaki içerik üzerinde yoğunlaştırabilmek için monitör ekranınızı temiz tutun.

Yoğunlaştırılmış ve sürekli olan tüm görsel etkinlikler yorucu olabilir. Göz kaslarınızı rahatlatmak için gözlerinizi monitör ekranından düzenli aralıklarla ayırın ve bakışlarınızı uzaktaki bir nesne üzerinde yoğunlaştırın. Göz yorgunluğu ya da görsel rahatsızlıklar hakkında bilgi almak için bir göz uzmanına danışın.

## Sağlıklı çalışma alışkanlıkları için hızlı ipuçları

Aşağıdaki bilgiler, bilgisayarınızı rahat ve verimli şekilde kullanmanız için göz önünde bulundurulması gereken bazı önemli noktaları özetlemektedir.

- **Sağlıklı bir çalışma pozisyonu, aygıt ayarlarıyla başlar:** alışma alanınızın düzeni ve bilgisayar aygıtınızın ayarları, bilgisayarınızı kullanma pozisyonunuzu önemli ölçüde etkiler. Rahat ve verimli olmanızı sağlayacak bir çalışma pozisyonu sağlamak için aygıtınızın konumunu ve yerleştirilme biçimlerini "Çalışma alanınızın düzenlenmesi" sayfa 1 kısmında verilen ipuçlarına göre en uygun duruma getirin. Ayrıca, bilgisayar bileşenlerinizin ve ofis mobilyalarınızın ayar özelliklerini, şimdiki tercihlerinize ve gelecekte değişen tercihlerinize en uygun şekilde ayarlayın.
- **Çalışma pozisyonundaki ufak değişiklikler meydana gelebilecek rahatsızlıkları önleyebilir:** Bilgisayar başında oturduğunuz ve çalıştığınız süre ne kadar artarsa, çalışma pozisyonunuzla ilgili yapacağınız gözlemin önemi de aynı oranda artar. Uzun süre aynı pozisyonda kalmayın. Oluşabilecek rahatsızlıkları önlemek için düzenli aralıklarla pozisyonunuzu değiştirin. Pozisyon değişikliği için ofis mobilyanızın veya aygıtların ayar özelliklerini kullanın.
- **Kısa ve düzenli olarak verilen molalar, sağlıklı bilgisayar kullanımına yardımcı olur:** Bilgisayar kullanımının öncelikle durağan bir aktivite olması nedeniyle, çalışmanıza kısa sürelerle ara vermeniz önemlidir. Düzenli olarak, ayağa kalkıp dolaşın, esneme hareketleri yapın, bir bardak su almaya gidin veya bilgisayarınızı kullanmaya kısa bir süre için ara verin. Çalışmayı kısa bir süre için kesmeniz çalışma pozisyonunuzu yeniler ve çalışmanıza rahat ve verimli şekilde devam etmenize yardımcı olur.

## Erişilebilirlik bilgileri

Lenovo, engelli kişilerin bilgi ve teknolojiye daha kolay erişimini sağlamak üzere çalışmalar yürütmektedir. Yardımcı teknolojilerin sayesinde, kullanıcılar engellerine en uygun şekilde bilgiye ulaşabilirler. Ürüne erişim hakkında daha fazla bilgi için:

<http://www-03.ibm.com/research/accessibility/requests/accvpat.nsf/lenovo-bidx?OpenForm>

## Monitör görüntüsünün ayarlanması



Bu bölüm monitör görüntüsünü ayarlamanız için kontrol özelliklerini açıklamaktadır.

### Doğrudan erişim denetimlerinin kullanılması

Doğrudan erişim denetimleri Ekrandaki Ayar Görüntüsü (EAG) görüntülenmediğinde kullanılabilir.

Not: **Doğrudan erişim denetimleri mavidir.**

Çizelge 2-1. Doğrudan erişim denetimleri

Simge	Denetim	Açıklama
	Image Setup (Görüntü Ayarı)	Otomatik görüntü ayarını etkinleştirir.
	Novo Vision	NOVO Vision'a doğrudan erişim.
	Menü	OSD'yi kilitlet veya kilidi açar.

### Ekrandaki Ayar Görüntüsü denetimlerinin kullanılması



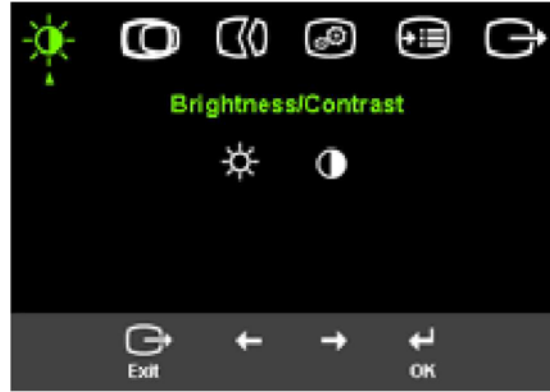











Kullanıcı denetimleri kullanılarak yapılabilen ayarlar, Ekrandaki Ayar Görüntüsü aracılığıyla, aşağıda gösterildiği şekilde yapılabilir.







Denetimleri kullanmak için:

1. Ekrandaki Ayar Görüntüsü ana menüsünü açmak için düğmesine basın.
2. Simgeler arasında hareket etmek için ← veya → düğmesini kullanın. Bir simge seçin ve o işleve erişmek için ↵ düğmesine basın. Bir alt menü varsa, ← veya →, düğmesini kullanarak seçenekler arasında hareket edin ve sonra o işlevi seçmek için ↵ düğmesine basın. Ayarları yapmak için ← veya → düğmesini kullanın. Kaydetmek için ↵ düğmesine basın.
3. Alt menüler arasında geriye doğru gitmek ve EAG'den çıkmak için ↵ düğmesine basın.
4. EAG'yi kilitlemek için ↵ düğmesini 10 saniye süreyle basılı tutun. Bu, EAG'de yanlışlıkla ayar yapılmasını önler. EAG'nin kilidini açmak ve EAG'de yapılacak ayarlara izin vermek için ↵ düğmesini 10 saniye süreyle basılı tutun.
5. DDC/CI'yı varsayılan olarak etkinleştirir. OSD Çıkış Tuşunu kullanın, ↵ düğmelerine basın ve DDC/CI işlevini etkinleştirmek / engellemek için 10 saniye basılı tutun. Ekran "DDC/CI disabled" (DDC/CI engellendi) görünecektir.

Çizelge 2-2. EAG işlevleri

Ana Menüdeki EAG Simgesi	Alt Menü	Açıklama
 Brightness/Contrast (Parlaklık/Karşıtlık)	 Brightness(Parlaklık)	Adjusts overall brightness
	 Contrast (Karşıtlık)	Açık ve koyu alanlar arasındaki farkı ayarlar
 Image Position	 Horizontal Position (Yatay Konum)	Görüntüyü sola ya da sağa hareket ettirir.
	 Vertical Position (Dikey Konum)	Görüntüyü yukarı ya da aşağı hareket ettirir.
 Image Setup (Görüntü Ayarı)	 Automatic (Otomatik)	Görüntüyü otomatik olarak en iyi duruma getirir.
	 Manual (El ile)	Görüntüyü el ile en iyi duruma getirmenizi sağlar. Bkz. "El ile görüntü ayarı" sayfa 3. <ul style="list-style-type: none"> <li>• Clock (Saat)</li> <li>• Phase (Aşama)</li> <li>• Save (Kaydet)</li> </ul>
 Image Properties (Görüntü Özellikleri)	 Color (Renk)	Kırmızı, yeşil ve mavi renklerin yoğunluğunu ayarlar.  sRGB modunda iken parlaklık ve kontrast ayarlanamaz.
	Preset mode (Önceden Belirli Kip)	<ul style="list-style-type: none"> <li>• Varsayılan Değer</li> <li>• sRGB</li> <li>• Reddish (Kırmızı)</li> <li>• Bluish (Mavi)</li> </ul>
	Custom (Özel)	<ul style="list-style-type: none"> <li>• Kırmızı: Görüntüdeki 'kırmızı' renk yoğunluğunu azaltır ya da çoğaltır.</li> <li>• Yeşil: Görüntüdeki 'yeşil' renk yoğunluğunu azaltır ya da çoğaltır.</li> <li>• Mavi: Görüntüdeki 'mavi' renk yoğunluğunu azaltır ya da çoğaltır.</li> <li>• Save (Kaydet): Özel renk seçimlerini kaydeder.</li> </ul>
 Options (Seçenekler)	 Information (Bilgi)	Çözünürlük, yenileme hızı ve ürün ayrıntılarını gösterir. <b>Not:</b> Bu ekranda herhangi bir ayar değişikliğine izin verilmez.
	 Language (Dil)	Bu bölüm, monitörünüzün desteklediği dilleri listeler. <b>Not:</b> Seçilen dil, yalnızca Ekrandaki Ayar Görüntüsü'ndeki dili etkiler. Bilgisayarda çalışan herhangi bir yazılım üzerinde etkisi yoktur.

Çizelge 2-2. EAG işlevleri (devamı var)

Ana Menüdeki EAG Simgesi Menu	Alt Menü	Açıklama
 Options (Seçenekler)	 Menu Position (Menü Konumu)	Menünün ekrandaki konumunu ayarlar.
	Varsayılan Değer	Menü konumunu varsayılan ayarlarına geri döndürür.
	Custom (Özel)	<ul style="list-style-type: none"> <li>• Horizontal (Yatay): EAG'nin yatay konumunu değiştirir.</li> <li>• Vertical (Dikey): EAG'nin dikey konumunu değiştirir.</li> <li>• Save (Kaydet)</li> </ul>
	 Factory Reset (İlk Duruma Getirme)	<ul style="list-style-type: none"> <li>• Cancel (İptal)</li> <li>• Reset (İlk Duruma Getirme)</li> </ul> Monitör ayarlarını ilk durumlarına döndürür.
	Accessibility (Erişilebilirlik)	Erişilebilirlik tercihleri için denetim düğmeleri ve menü ayarları.  Button repeat rate (Düğme Yineleme Hızı): Değiştirmek için ← veya → düğmesini seçin. <ul style="list-style-type: none"> <li>• Off (Kapalı)</li> <li>• Default (Varsayılan Değer)</li> <li>• Slow (Yavaş)</li> </ul>  Menu time out (Menü Zamaşaımı): Son defa bir düğmeye basıldıktan sonra EAG'nin etkin kalacağı süreyi belirler.

## Desteklenen bir görüntüleme kipinin seçilmesi

Monitörün kullandığı görüntüleme kipi bilgisayar tarafından denetlenir. Bu nedenle, görüntüleme kiplerini değiştirme hakkında ayrıntılı bilgi için, bilgisayarınızla birlikte gönderilen belgelere bakın.

Görüntüleme kipi değiştirildiğinde görüntünün boyutu, konumu ve şekli değişebilir. Bu normaldir ve görüntü otomatik görüntü ayarı ve görüntü denetimleri kullanılarak yeniden ayarlanabilir.

Titremeyi en aza düşürmek için yüksek yenileme oranına sahip olan katot – ışın tüplü (CRT) monitörlerin aksine sıvı kristal ekran (LCD) veya Düz Panel teknolojisi kendinden titremez.

**Not:** Sisteminiz daha önceden CRT monitörü ile birlikte kullanılmışsa ve bu monitörün dışındaki bir modu göstermek için yapılandırılmışsa, sistemi yeniden yapılandırılıncaya kadar CRT monitörünü geçici olarak yeniden iliştiirmeniz gerekebilir; Asıl Çözünürlük Ekranı (NRD) modu olan 1440 x 900 @ 60 H z tercih edilir.

Aşağıda listelenen görüntüleme kipleri üretim aşamasında eniyilenmiştir.

Çizelge 2-3. Görüntüleme kipleri fabrika ayarları

Adreslenebilme	Yenileme Hızı
640 x 480	60 Hz, 66Hz, 72Hz, 75Hz
720 x 400	70 Hz
800 x 600	60 Hz, 72 Hz, 75 Hz
1024x768	60 Hz, 70 Hz, 75 Hz
1280x1024	60 Hz, 70 Hz, 72Hz, 75Hz, 76Hz
1440 x 900	60 Hz, 75 Hz

## Güç yönetimi

Güç yönetimi özelliği, bilgisayar, kullanıcı tarafından tanımlanan süre içinde farenin ya da klavyenin kullanılmadığını saptadığında başlatılır. Aşağıdaki tabloda açıklandığı biçimde birkaç durum vardır.

En iyi performansa erişmek için, her çalışma gününün sonunda ya da gün içinde aygıtı uzun süre kullanmayacağınız zamanlarda monitörü kapatın.

Çizelge 2-4. Güç göstergesi

Durum	Güç Göstergesi	Ekran	Geri Yükleme İşlemi	Uyumluluk
On (Açık)	Sürekli mavi	Normal		
Standby/Suspend (Beklemede/Askıda)	Sabit sarı ışık	Boş	Bir tuşa basın ya da fareyi hareket ettirin  Görüntü yeniden Görüntülenmede n önce kısa bir bekleme süresi olabilir. <b>Not:</b> Ayrıca monitöre görüntü çıktısı gelmediğinde de bekleme olabilir.	ENERGY STAR
Off (Kapalı)	Off (Kapalı)	Blank	Boş Bir tuşa basın ya da fareyi hareket ettirin  Görüntü yeniden görüntülenmede n önce kısa bir bekleme süresi olabilir.	ENERGY STAR

---

## Monitörün bakımı

Monitörde herhangi bir bakım yapmadan önce gücü kapattığınızdan emin olun.

### Bunları yapmayın:

- Monitöre doğrudan su veya sıvı sıçratmayın.
- Çözücü veya aşındırıcı kullanmayın.
- Monitörünüzü ya da herhangi bir başka elektrikli aygıtı temizlerken hiçbir zaman yanıcı bir madde kullanmayın.
- Monitörünüzün ekranına kesici veya zedeleyici nesnelere dokunmayın. Böyle bir temas, ekranınızda kalıcı zarara yol açabilir.
- Antistatik çözeltiler veya benzer katkıları içeren temizlik maddelerini kullanmayın. Bu, ekranın yüzeyine zarar verebilir.

### Bunları yapın:

- Yumuşak bir bezi suyla hafifçe ıslatın ve kapakları ve ekranı fazla bastırmadan bu bezle temizleyin.
- Yağ lekelerini ve parmak izlerini nemli bir bezle ve yumuşak bir deterjanla temizleyin.

---

## Monitör ayağının çıkarılması

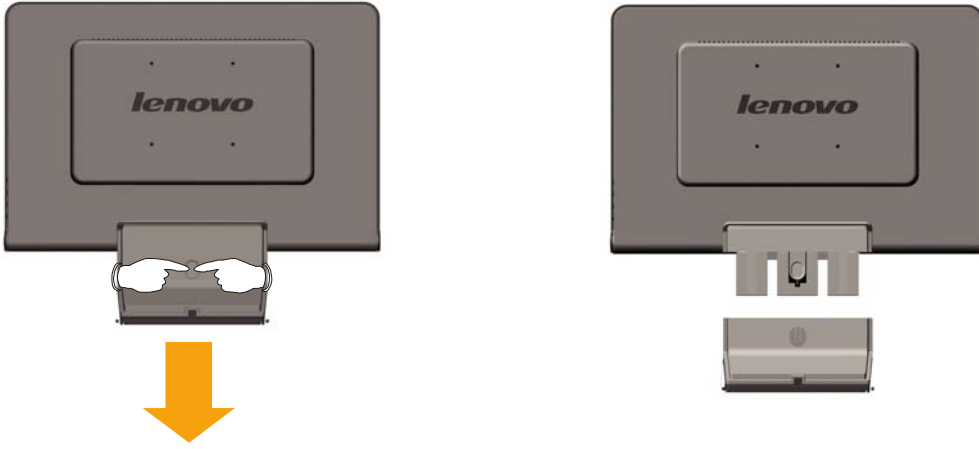



## Bölüm 3. Başvuru Bilgileri

Bu bölüm, monitör belirtilmelerini, monitör sürücüsünü el ile yükleme yönergelerini, sorun giderme bilgilerini ve servis bilgilerini içerir.

### Monitör belirtilmeleri

Çizelge 3-1 tip-model için monitör belirtilmeleri 6920-XX1

Boyutlar	Yükseklik Derinlik Genişlik	400 mm (15.75 inç.) 198 mm (7.79 inç.) 464 mm (18.27 inç.)
Ayak	Öne arkaya dönüş aralığı	-5°/+20°
VESA desteği	Destekleniyor	100 mm (3.94 inç.) Radyal kol ayrıca satılır.
Görüntü	Görülebilir görüntü boyutu Maksimum yükseklik Maksimum genişlik Piksel aralığı	481.4 mm (19.05 inç.) 256.5 mm (10.1 inç.) 255.15 mm (10.05 inç.) 410.4 mm (16.16 inç.) 408.24 mm (16.07 inç.) 0.285 mm (0.011 in.) (V)
Güç girişi	Kaynak voltajı Maks. kaynak akımı	90 - 264 V ac, 60/50 ± 3 Hz 1.5 A
Güç tüketimi <b>Not:</b> Güç tüketimi sayıları, monitör ve güç kaynağının birlikteki değerleridir.	Normal işletim Standby/Suspend (Beklemede/Askıda) Off (Kapalı)	<36 W < 2 W < 1 W
Video girişi	Giriş sinyali Yatay adreslenebilirlik Dikey adreslenebilirlik Saat hızı	Analog Direct Drive, 75 ohm 0.7 V 1440 piksel (maks.) 900 satır (maks.) 137 MHz
İletişim	VESA DDC	CI
Desteklenen Görüntüleme Kipleri (Belirtilen aralıklardaki VESA Standart kipleri)	Yatay hız Dikey hız	30 kHz - 81 kHz 60 Hz - 75 Hz
	Yerel çözünürlük	1440 x 900 @ 60 Hz
Sıcaklık	İşletim Depolama Sevkiyat	10° - 35° C (5° - 95° F) -20° - 60° C (-4° - 140° F) -20° - 60° C (-4° - 140° F)
Nem Oranı	İşletim Depolama Sevkiyat	10% - 80% 5% - 95% 5% - 95%

## Sorun Giderme

Monitörünüzün kurulumuyla ya da kullanılmasıyla ilgili sorununuz varsa bunu kendiniz çözümlayebilirsiniz. Garanti hizmet çözüm ortağını ya da destek merkezini aramadan önce, sorunu çözmek için önerilen işlemleri yapmayı deneyin.

Çizelge 3-2. Sorun Giderme

Sorun	Olası Neden	Önerilen İşlem	Başvuru
Ekranında " Out of Range " yazısı görünüyor ve güç göstergesi yeşil renkte yanıp sönüyor.	Sistem, monitör tarafından desteklenmeyen bir görüntüleme kipine ayarlanmıştır.	<ul style="list-style-type: none"><li>Eski bir monitörü değiştiriyorsanız, eski monitörü tekrar takın ve görüntüleme kipini yeni monitörünüz için belirtilen aralıktaki bir değere ayarlayın.</li><li>Bir Windows işletim sistemi kullanıyorsanız, sistemi güvenli kipte yeniden başlatın ve ardından bilgisayarınız için desteklenen bir görüntüleme kipi seçin.</li><li>Bu seçenekler işe yaramazsa, Destek Merkezi'yle bağlantı kurun.</li></ul>	"Desteklenen bir görüntüleme kipinin seçilmesi" sayfa 5
Görüntü kalitesi çok kötü.	Video sinyal kablosu monitöre veya sisteme tam olarak takılmamıştır.	Sinyal kablosunun sisteme ve monitöre düzgün şekilde takıldığından emin olun.	Monitörünüzün kurulması" sayfa 3
	Renk ayarları yanlış olabilir.	EAG menüsünden başka bir renk ayarı seçin.	"Monitör görüntüsünün ayarlanması" sayfa 3
	Otomatik görüntü ayarı işlevi yapılmamıştır.	Otomatik görüntü ayarını yapın.	"Monitör görüntüsünün ayarlanması" sayfa 3
Güç göstergesi ışığı yanmıyor ve ekran boş.	<ul style="list-style-type: none"><li>Monitörün güç düğmesi açık değildir.</li><li>Güç kablosu gevşektir veya takılı değildir.</li><li>Prizde elektrik akımı yoktur.</li></ul>	<ul style="list-style-type: none"><li>Güç kablosunun düzgün takılmış olduğundan emin olun.</li><li>Prizde elektrik akımı olduğundan emin olun.</li><li>Monitörü açın.</li><li>Başka bir güç kablosu kullanmayı deneyin.</li><li>Başka bir elektrik prizi kullanmayı deneyin.</li></ul>	Monitörünüzün kurulması" sayfa 3







Çizelge 3-2. Sorun Giderme (devamı var)

Sorun	Olası Neden	Önerilen İşlem	Başvuru
Ekran boş ve güç göstergesinde sürekli sarı ışık yanıyor veya yeşil ışık yanıp sönüyor	Monitör Bekleme/Askı kipindedir	<ul style="list-style-type: none"> <li>İşlemi geri yüklemek için klavyedeki herhangi bir tuşa basın ya da fareyi hareket ettirin.</li> <li>Bilgisayarınızdaki Güç Seçenekleri ayarlarını denetleyin.</li> </ul>	"Güç yönetimi" sayfa 6
Güç göstergesi yeşil renkte yanıyor, ancak görüntü yok.	Video sinyal kablosu gevşek veya sisteme veya monitöre takılı değil.	Video kablosunun sisteme düzgün şekilde takılı olduğundan emin olun.	Monitörünüzün kurulması" sayfa 3
	Monitörün parlaklığı ve karışıklığı en düşük ayardadır.	EAG menüsünde parlaklık ve karışıklık ayarlarını yapın.	"Monitör görüntüsünün ayarlanması" sayfa 3
Birkaç nokta renksiz.	Bu bir LCD hatası değil, yalnızca TFT LCD teknolojisinin kendine özgü bir özelliğidir.	Beşten fazla nokta eksikse, Destek Merkezi'ne başvurun.	1, "Hizmet ve Destek," sayfa 1
<ul style="list-style-type: none"> <li>Metinde belirsiz çizgiler veya bulanık görüntü.</li> <li>Görüntüde yatay veya dikey çizgiler.</li> </ul>	<ul style="list-style-type: none"> <li>Görüntü ayarı en iyi duruma getirilmemiştir</li> <li>Sisteminizin Görüntü Özellikleri ayarı en iyi duruma getirilmemiştir.</li> </ul>	Sisteminizin çözünürlük ayarlarını, bu monitörün çözünürlüğüne uyacak şekilde ayarlayın: 1440 x 900 - 60 Hz.	"Monitör görüntüsünün ayarlanması" sayfa 3  "El ile görüntü ayarı"
		Otomatik görüntü ayarı yapın. Otomatik görüntü ayarı sorunu gidermezse, görüntü ayarını el ile yapın.	"Desteklenen bir görüntüleme kipinin seçilmesi" sayfa 5
		Yerel çözünürlükte çalışırken, sisteminizdeki Dots Per Inch (DPI – İnç Başına Nokta) ayarını kullanarak görüntüyü daha da düzeltebilirsiniz.	Sisteminizin görüntü özelliklerindeki Gelişmiş bölümüne bakın.

## El ile görüntü ayarı

Otomatik görüntü ayarıyla istediğiniz görüntüyü elde edemezseniz, görüntü ayarını el ile yapın.

**Not:** Monitörünüzü açın ve ısınmaya kadar 15 dakika bekleyin.

- EAG menüsünü açmak için, monitörün alt bölümündeki  düğmesine basın.
-  veya  düğmesini kullanarak  simgesini seçin ve erişmek için  düğmesine basın.
-  veya  düğmesini kullanarak **Clock** ve **Phase** ayarını seçin.

- **Clock** (piksel hızı) tek bir yatay tarama tarafından taranan piksel sayısını ayarlar. Hız doğru değilse, ekranda yatay şeritler oluşur ve resim genişliği hatalı olur.
  - **Phase** (Aşama) piksel saat sinyalinin aşamasını ayarlar. Hatalı bir aşama ayarıyla, resimde yatay görüntü bozuklukları oluşur.
4. Görüntü düzeldiğinde, Clock ve Phase ayarlarını kaydedin.
  5. EAG menüsünden çıkmak için  düğmesine basın.

## Monitör sürücüsünün el ile yüklenmesi

Aşağıda, monitör sürücüsünü Microsoft® Windows® Vista ,Microsoft® Windows® XP ve Microsoft Windows 2000 Professional işletim sisteminde el ile yükleme adımları verilmiştir.

### Aygıt sürücüsünü Windows Vista'da kurma

Sürücüyü **Microsoft® Windows Vista**'da kurmak için aşağıdakileri yapın:

Not: Windows **Vista**'da Tak – Kullan özelliğini kullanmak için dosyaları **Lenovo Monitor CD**'sinden indirmelisiniz.

1. Bilgisayarı ve takılı olan tüm aygıtları kapatın.
2. Monitörün doğru bağlandığından emin olun.
3. Monitörü açın ve ardından sistem ünitesini açın. Bilgisayarınızın **Windows Vista** işletim sistemini başlatmasına olanak sağlayın.
4. **Başlat, Denetim Masası**'na tıklayarak **Ekran Özellikleri**'ni açın ve ardından **Donanım ve Ses** simgesine çift tıklayın.
5. **Kişiselleştirilmiş** simgesine tıklayın.
6. **Ekran Ayarları** simgesine tıklayın.
7. **Gelişmiş Ayarlar** düğmesine tıklayın.
8. **Monitör** sekmesine tıklayın.
9. **Özellikler** düğmesine tıklayın.
10. Sürücü sekmesine tıklayın.
11. **Sürücüyü Güncelle**'ye tıklayarak "Sürücü Yazılımı-Genel PbP Monitörünü Güncelle" penceresini açın ve ardından "Sürücü yazılımı için bilgisayarına gözet" **düğmesine** tıklayın.
12. "Bilgisayarımdaki aygıt sürücüleri listesinden almamı sağla"yı seçin ve ardından **İleri** düğmesine tıklayın.
13. **Have Disk** (Disk Al) düğmesine tıklayın. **Browse** (Gözet) düğmesine tıklayın ve aşağıdaki dizine gidin:  
**X:\Monitor Drivers\Windows Vista**  
(burada **X** CD-ROM sürücüsünün sürücü harfini göstermektedir).
14. "**L193 wide.inf**" dosyasını seçin ve **Open** (Aç) düğmesine tıklayın. **OK** (Tamam) düğmesine tıklayın.
15. **L193 wide**'i seçin ve **Next** (İleri'ye) tıklayın. Dosyalar CD'den sabit disk sürücünüze kopyalanacaktır.
16. Açık olan tüm pencereleri kapatın ve CD'yi çıkarın.
17. Bilgisayarı yeniden başlatın.

Sistem maksimum yenileme hızını ve ilgili Renk Eşleştirme Profillerini otomatik olarak seçer.

**Not:** LCD monitörlerde, CRT'lerden farklı olarak, daha yüksek yenileme hızı, görüntü kalitesini artırmaz. 1440 x 900 - 60 Hz yenileme hızı veya 640 x 480 - 60 Hz ayarını kullanmanız önerilir.

### Monitör sürücüsünün Windows XP'de yüklenmesi

Windows XP'deki Tak ve Kullan özelliğini kullanmak için, dosyalar *Reference and Driver CD'sinden* yüklenmelidir.

**Not:** Windows XP otomatik görüntü ayarına geçmeden önce bu bölüm tamamlanmalıdır.

1. Bilgisayarı ve bağlı tüm aygıtları kapatın.
2. Monitörün düzgün bir biçimde takılı olduğundan emin olun.
3. Monitörü ve sistem birimini açın. Sistemin, Windows XP işletim sisteminde başlamasını sağlayın.
4. **Start** (Başlat)→ **Control Panel** (Denetim Masası) seçeneklerini tıklatıp, ardından **Display** (Görüntü) simgesini çift tıklatarak **Display Properties** (Görüntü Özellikleri) penceresini açın.
5. **Settings** (Ayarlar) sekmesini tıklatın.
6. **Advanced** (Gelişmiş) düğmesini tıklatın.
7. **Monitor** (Monitör) sekmesini tıklatın.
8. **Properties** (Özellikler) düğmesini tıklatın.
9. **Drivers** (Sürücüler) sekmesini tıklatın.
10. **Update Driver (Sürücüyü Güncelle)** düğmesine basarak **Upgrade Device Driver Wizard (Aygıt Sürücüsü Sihirbazını Yükselt)** penceresini açın, kullanıcı İleri'ye **tıklamadan ÖNCE** bir seçenek seçmeli ve ardından **İleri**'ye tıklamalıdır.
11. **Install from a list or Specific location(Advanced)** (Bir listeden veya belirli bir konumdan yükle (Gelişmiş)) seçeneğini ve sonra **Next** (İleri) düğmesini tıklatın.
12. **"Don't search. I will choose the driver to install"**(Arama. Sürücünün kurulmasını seçeceğim) seçeneğini seçin ve ardından **Next** (İleri'ye) tıklayın.
13. **Have Disk** (Disk Al) düğmesine tıklayın. **Browse** (Gözet) düğmesine tıklayın ve aşağıdaki dizine gidin:  
**X:\Monitor Drivers\Windows XP & Windows 2000**  
(burada X CD-ROM sürücüsünün sürücü harfini göstermektedir).
14. **"L193 wide.inf"** dosyasını seçin ve **Open** (Aç) düğmesine tıklayın. **OK** (Tamam) düğmesine tıklayın.
15. **L193 wide**'i seçin ve **Next** (İleri'ye) tıklayın. Dosyalar CD'den sabit disk sürücünüze kopyalanacaktır.
16. Tüm açık pencereleri kapatın ve CD'yi çıkarın.
17. Sistemi yeniden başlatın. Sistem, en yüksek yenileme hızını ve buna karşılık gelen Renk Eşleştirme Profillerini otomatik olarak seçer.

**Not:** LCD monitörlerde, CRT'lerden farklı olarak, daha yüksek yenileme hızı, görüntü kalitesini artırmaz. 1440 x 900 - 60 Hz yenileme hızı veya 640 x 480 - 60 Hz ayarını kullanmanız önerilir.

### Monitör sürücüsünün Windows 2000'de kurulması

Windows 2000'deki Tak ve Kullan özelliğini kullanmak için, dosyalar *Reference and Driver CD'sinden* yüklenmelidir.

**Not:** Windows 2000 otomatik görüntü ayarına geçmeden önce bu bölüm tamamlanmalıdır.

1. Bilgisayarı ve bağlı tüm aygıtları kapatın.
2. Monitörün düzgün bir biçimde takılı olduğundan emin olun.
3. Monitörü ve sistem birimini açın. Sistemin, Windows 2000 işletim sisteminde başlamasını sağlayın.
4. **Start** (Başlat)→ **Control Panel** (Denetim Masası) seçeneklerini tıklayıp, ardından **Display** (Görüntü) simgesini çift tıklatarak **Display Properties** (Görüntü Özellikleri) penceresini açın.
5. **Settings** (Ayarlar) sekmesini tıklayın.
6. **Advanced** (Gelişmiş) düğmesini tıklayın.
7. **Monitor** (Monitör) sekmesini tıklayın.
8. **Properties** (Özellikler) düğmesini tıklayın.
9. **Drivers** (Sürücüler) sekmesini tıklayın.
10. **Update Driver** (Sürücüyü Güncelle) düğmesine basarak **Upgrade Device Driver Wizard** (Aygıt Sürücüsü Sihirbazını Yükselt) penceresini açın, kullanıcı İleri'ye **tıklamadan ÖNCE** bir seçenek seçmeli ve ardından **İleri**'ye tıklamalıdır.
11. Select Display a list of the known drivers for this device so that I can choose a specific driver (Belirli bir sürücü seçebilmem için bu aygıt için kullanılan sürücülerin listesini görüntüle) seçeneğini tıklayıp, ardından Next (İleri) düğmesini tıklayın.
12. **Have Disk** (Disk Al) düğmesine tıklayın. **Browse** (Gözet) düğmesine tıklayın ve aşağıdaki dizine gidin:  
**X:\Monitor Drivers\Windows XP & Windows 2000**  
(burada **X** CD-ROM sürücüsünün sürücü harfini göstermektedir).
13. "**L193 wide.inf**" dosyasını seçin ve **Open** (Aç) düğmesine tıklayın. **OK** (Tamam) düğmesine tıklayın.
14. **L193 wide**'i seçin ve **Next** (İleri'ye) tıklayın. Dosyalar CD'den sabit disk sürücünüze kopyalanacaktır.
15. Tüm açık pencereleri kapatın ve CD'yi çıkarın.
16. Sistemi yeniden başlatın. Sistem, en yüksek yenileme hızını ve buna karşılık gelen Renk Eşleştirme Profillerini otomatik olarak seçer.

**Not:** LCD monitörlerde, CRT'lerden farklı olarak, daha yüksek yenileme hızı, görüntü kalitesini artırmaz. 1440 x 900 - 60 Hz yenileme hızı veya 640 x 480 - 60 Hz ayarını kullanmanız önerilir.

#### **Daha fazla yardım alınması**

Sorununuzu hala gideremediyse, lütfen Destek Merkezi'yle bağlantı kurun. Destek Merkezi'yle bağlantı kurma hakkında daha fazla bilgi için, lütfen bkz, Ek A, "Hizmet ve Destek" sayfa A-1.

## Servis bilgileri

### Ürün numaraları

Monitörünüz için olan ürün numarası aşağıda gösterildiği gibi arka kapağa yerleştirilmiştir.

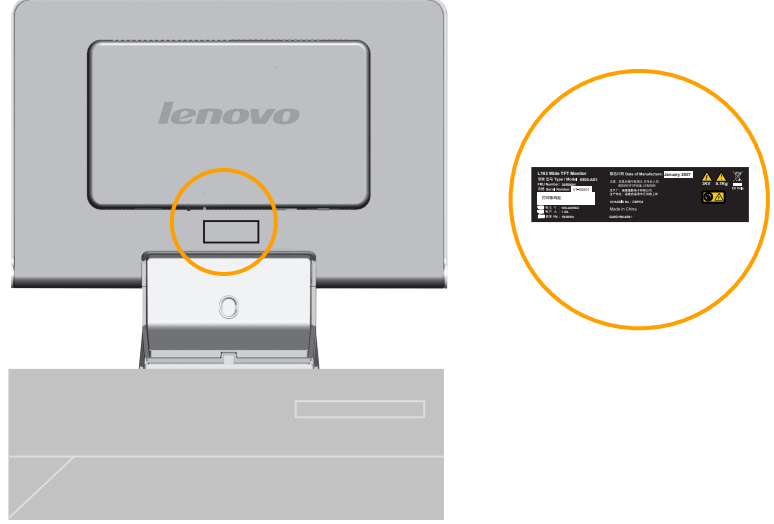

### Müşteri sorumlulukları

Garanti; kaza, kötü kullanım, amaç dışı kullanım, hatalı kurulum, ürün özelliklerine ve yönergelerine uymayan kullanım veya doğal ya da kişisel felaketler veya yetkisiz düzeltme, onarım ya da değişiklikler nedeniyle hasar görmüş ürünleri kapsamaz.

Aşağıda hatalı kullanım veya amaç dışı kullanım örnekleri verilmiştir ve bunlar garanti kapsamında değildir:

- Bir CRT monitörünün ekranındaki yanmış görüntüler. Yanmış görüntülerin oluşması, hareketli bir ekran koruyucusu veya güç yönetimi kullanılarak önlenemez.
- Kapaklarda, ön çerçevede, destekte ve kablolarda fiziksel hasar.
- Monitör ekranlarındaki çizikler veya delikler.

### Yedek parçalar

Aşağıdaki parçalar, müşteri garanti hizmetini desteklemek üzere Garanti Hizmet Çözüm Ortağı'nın kullanımı içindir. Bu parçalar yalnızca hizmet amaçlı kullanım içindir. Aşağıdaki tabloda, 6920-XX1 modeli bilgileri yer almaktadır.

Çizelge 3-3. Yedek parça listesi

FRU (ALAN DEĞİŞTİRİLEBİLİR ÜNİTESİ) PARÇA NUMARASI	TANIM	Makine Türü model (MTM)	RENK
30R5691	L193 Wide Monitor Lenovo (TCO99)	6920-AS1	SILVER GRAY
30R5642	L193 Wide FRU Sinyal kablosu (Analog)	6920-AS1	SILVER GRAY
30R5692	L193 Wide FRU Sehpası	6920-AS1	SILVER GRAY



---

## Ek A. Hizmet ve Destek

Aşağıdaki bilgiler, ürününüz için, garanti süresi ya da ürünün ömrü boyunca geçerli olan teknik desteği açıklar. Think Garanti koşullarına ilişkin bilgiler için Lenovo Sınırlı Garanti Bildirimi'ne başvurun.

---

### Çevrimiçi teknik destek

Ürününüzün kullanım ömrü boyunca <http://www.lenovo.com/support> Personal Computing Support Web sitesinden çevrimiçi teknik destek alabilirsiniz.

Garanti süresince, bozuk parçaların değiştirilmesi ya da yerine yenisinin takılması için yardım alabilirsiniz. Ayrıca, aksamınız ThinkPad ya da ThinkCentre bilgisayara kuruluysa, yerinizde hizmet de alabilirsiniz. Teknik destek temsilciniz sizi en uygun seçeneğe yönlendirecektir.

---

### Telefonla teknik destek

Destek Merkezi kanalıyla kuruluş ve yapılandırma desteği, ürünün pazarlamadan kaldırılmasından itibaren 90 gün sonra, geri çekilecek ya da bir ücret karşılığında sunulacaktır. Bir ücret karşılığında, adım adım kuruluş yardımı da içinde olmak üzere ek destek olanaklarından yararlanılabilir.

Teknik destek temsilcisine yardım için aşağıdaki bilgilerin olabildiğince çoğuna yanıt sağlayın:

- Aksam adı
- Aksam numarası
- Satın alma belgesi
- Bilgisayarın üreticisi, modeli, seri numarası ve elkitabı
- Hata iletilsinin tam metni (varsa)
- Sorunun tanımı
- Sisteminize ilişkin donanım ve yazılım yapılandırma bilgileri

Olanaklıysa, bilgisayarınızın başında olun. Teknik destek temsilciniz görüşme sırasında sizden sorunun adımlarını birer birer belirtmenizi isteyebilir.

Telefon numaraları önceden bildirilmeden değiştirilebilir. En son telefon numarası listesi için <http://www.lenovo.com/support/phone> ve **Support phone list** (Desteklenen telefon listesi)'ne tıklayın. Ülkeniz veya bölgeniz listelenmemişse, bayiniz veya Lenovo pazarlama temsilcisi ile temasa geçiniz.

Ülke ya da Bölge	Telefon Numarası
Africa	Afrika: +44 (0)1475-555-055 Güney Afrika: +27-11-3028888 ve 0800110756 Orta Afrika: En yakındaki Lenovo servis sağlayıcısı ile temasa geçiniz
Arjantin	0800-288-5366 (İspanyolca)
Avustralya	131-426 (İngilizce)
Avusturya	Açma ve çalışma desteği: 01-24592-5901 Garanti hizmeti ve destek: 01-211-454-610 (Almanca)
Belçika	Açma ve çalışma desteği: 02-210-9820 (Felemenkçe) Açma ve çalışma desteği: 02-210-9800 (Fransızca) garanti hizmeti ve destek: 02-225-3611 (Felemenkçe, Fransızca)
Bolivya	0800-0189 (İspanyolca)
Brezilya	Sao Paulo Bölgesi: (11) 3889-8986 Sao Paulo bölgesinin dışında: 0800-701-4815 (Brezilya Portekizcesi)
Kanada	Toronto: 416-383-3344 Toronto Dışı: 1-800-565-3344 (İngilizce, Fransızca)
Şili	Ücretsiz: 1230-020-1130 (İspanyolca)
Çin	800-810-1818 dahili 5070 8610 84981188 dahili 5070 (Çince)
Çin (Hong Kong S.A.R.)	Ev bilgisayar: 852-2825-7799 Ticari bilgisayar: 852-8205-0333 ThinkPad and ThinkPad ve WorkPad: 852-2825-6580 (Cantonese, İngilizce, Çince)
Kolombiya	01-800-952-0466 (İspanyolca)
Kosta Rika	800-011-1029 (İspanyolca)
Hırvatistan	0800-0426
Kıbrıs	+357-22-841100
Çek Cumhuriyeti	+420-2-7213-1316
Danimarka	Açma ve çalışma desteği: 4520-8200 Garanti hizmeti ve destek: 7010-5150 (Danca)
Dominik Cumhuriyeti	Ücretsiz: 1-866-434-2080 (İspanyolca)
Ekvador	1-800-426911 (İspanyolca)
El Salvador	800-6264 (İspanyolca)
Estonya	+386-61-1796-699

Finlandiya	Açma ve çalışma desteği: 09-459-6960 Garanti hizmeti ve destek: +358-800-1-4260 (Fince)
Fransa	Açma ve çalışma desteği: 0238-557-450 Garanti hizmeti ve destek (donanım): 0810-631-213 Garanti hizmeti ve destek (yazılım): 0810-631-020 (Fransızca)
Almanya	Açma ve çalışma desteği: 07032-15-49201 garanti hizmeti ve destek: 01805-25-35-58 (Almanca)
Yunanistan	+30-210-680-1700
Guatemala	1800-624-0051 (İspanyolca)
Honduras	Tegucigalpa ve San Pedro Sula: 232-4222 San Pedro Sula: 552-2234 (İspanyolca)
Macaristan	+36-1-382-5720
Hindistan	1800-425-6666 +91-80-2678-8970 (İngilizce)
Endonezya	800-140-3555 (İngilizce) 62-21-251-2955 (Bahasa, Indonesian)
İrlanda	Açma ve çalışma desteği: 01-815-9202 Garanti hizmeti ve destek: 01-881-1444 (İngilizce)
İsrail	Givat Shmuel Servis Merkezi: +972-3-531-3900 Haifa Servis Merkezi: +972-4-849-4608 (İbranice, İngilizce)
İtalya	Açma ve çalışma desteği: 02-7031-6101 Garanti hizmeti ve destek: +39-800-820094 (İtalyanca)
Japan	Ücretsiz: 0120-20-5550 Uluslararası: +81-46-266-4716  Yukarıdaki numaralar Japonca sesli not ile cevaplandırılacaktır. Telefon desteğini İngilizce almak istiyorsanız, Japonca sesli yanıt sisteminin bitmesini ve bir operatörün yanıtlamasını bekleyin. Lütfen "English support please," deyin, çağrınız İngilizce konuşan bir operatöre yönlendirilecektir.  Bilgisayar yazılımı: 0120-558-695 Denizaşırı aramalar: +81-44-200-8666 (Japonca)
Kore	1588-5801 (Korece)
Letonya	+386-61-1796-699
Litvanya	+386-61-1796-699
Lüksemburg	+352-298-977-5063 (Fransızca)
Malezya	1800-88-8558 (İngilizce, Bahasa, Melayu)

Malta	+356-23-4175
Meksika	01-800-123-1632 (İspanyolca)
Orta Doğu	+44 (0)1475-555-055
Hollanda	+31-20-514-5770 Felemenkçe)
Yeni Zelanda	0800-733-222 (İngilizce)
Nikaragua	001-800-220-1830 (İspanyolca)
Norveç	Açma ve çalıştırma desteği: 6681-1100 Garanti hizmeti ve destek: 8152-1550 (Norveççe)
Panama	001-866-434-2080 (Ücretsiz) (İspanyolca)
Peru	0-800-00-966 (İspanyolca)
Filipinler	1800-1888-1426 (İngilizce) 63-2-995-8420 (Filipino)
Polonya	+48-22-878-6999
Portekiz	+351-21-892-7147 (Portekizce)
Romanya	+4-021-224-4015
Rusya Federasyonu	+7-495-940-2000 (Rusça)
Singapur	1800-3172-888 (İngilizce, Bahasa, Melayu)
Slovakya	+421-2-4954-1217
Slovenya	+386-1-4796-699
İspanya	91-714-7983 0901-100-000 (İspanyolca)
Sri Lanka	+94-11-2448-442 (İngilizce)
İsveç	Açma ve çalıştırma desteği: 08-477-4420 Garanti hizmeti ve destek: 077-117-1040 (İsveççe)
İsviçre	Açma ve çalıştırma desteği: 058-333-0900 Garanti hizmeti ve destek: 0800-55-54-54 (Almanca, Fransızca, İtalyanca)
Tayvan	886-2-8723-9799 0800-000-700 (Mandarin Dili)
Tayland	1-800-299-229 (Tay dili)
Türkiye	00800-4463-2041 (Türkçe)
United Kingdom	Çalıştırma ve bakım desteği: 01475-555-055 Garanti desteği: 08705-500-900 (İngilizce)
ABD	1-800-426-7378 (İngilizce)
Uruguay	000-411-005-6649 (İspanyolca)
Venezuela	0-800-100-5722 (İspanyolca)
Vietnam	Kuzey bölgesi ve Hanoi için : 84-4-8436675 Güney bölgesi ve Ho Chi Minh Şehri için: 84-8-829-5160 (İngilizce, Vietnam dili)

---

## Ek B. Özel Notlar

Lenovo, bu belgede anılan ürünleri, hizmetleri ve aksamaları tüm ülkelerde satışa sunmamış olabilir. Ülkenizde hangi ürün ve hizmetlerin sağlandığını öğrenmek için yerel Lenovo temsilcinize başvurun. Lenovo lisanslı ürünlerine, programlarına ya da hizmetlerine yapılan göndermeler, yalnızca o ürünün, programın ya da hizmetin kullanılması gerektiğini göstermez. Lenovo'nun fikri mülkiyet hakları göz önünde bulundurularak, aynı işlevi gören farklı ürün, program ya da hizmetler de kullanılabilir. Ancak diğer kaynaklardan sağlanan ürün, program ve hizmetlerle gerçekleştirilen işlemlerin değerlendirilmesi ve doğrulanması kullanıcının sorumluluğundadır.

Lenovo'nun, bu elkitabındaki konularla ilgili patentleri ya da patent başvuruları olabilir. Bu belgenin size verilmiş olması size bu patentlerin lisansının verildiği anlamına gelmez. Lisans sorgularınız için aşağıdaki adresten Lenovo'ya yazılı olarak başvurabilirsiniz:

*Lenovo (United States), Inc.  
500 Park Offices Drive, Hwy. 54.  
Research Triangle Park, NC 27709  
U.S.A.*

*Attention: Lenovo Director of Licensing*

LENOVO GROUP LTD. BU YAYINI, HAK İHLALİ YAPILMAYACAĞINA DAİR ZİMNİ GARANTİLERLE TİCARİLİK VEYA BELİRLİ BİR AMACA UYGUNLUK İÇİN ZİMNİ GARANTİLER DE DAHİL OLMAK VE FAKAT BUNLARLA SINIRLI OLMAMAK ÜZERE AÇIK YA DA ZİMNİ HİÇBİR GARANTİ VERMEKSİZİN "OLDUĞU GİBİ" ESASIYLA SAĞLAMAKTADIR. Bazı hukuk düzenleri belirli işlemlerde açık ya da zımni garantilerin reddedilmesine izin vermezler; bu nedenle, bu açıklama sizin için geçerli olmayabilir.

Bu bilgilerde teknik yanlışlıklar ya da yazım hataları olabilir. Buradaki bilgiler düzenli aralıklarla güncellenir ve belgenin yeni basımlarına eklenir. Lenovo, bu belgede sözü edilen ürün ve/ya da programlarda istediği zaman duyuruda bulunmaksızın geliştirme ve/ya da değişiklik yapabilir.

Bu belgede açıklanan ürünler, herhangi bir arızanın kişilerin ölümüne ya da yaralanmasına yol açabilecek emplantasyon ya da diğer yaşam desteği uygulamalarında kullanılmak üzere tasarlanmamıştır. Bu belgedeki bilgiler Lenovo ürün belirtimlerini ya da garantilerini hiçbir şekilde etkilemez. Bu belgedeki hiçbir bilgi, Lenovo'nun ya da üçüncü kişilerin fikri mülkiyet hakları kapsamında, açık ve/ya da zımni lisans ya da tazminat olarak kullanılamaz. Bu belgede bulunan tüm bilgiler denetimli ortamlardan elde edilmiştir ve örnek olarak sunulmuştur. Diğer işletim ortamlarında elde edilen sonuçlar değişiklik gösterebilir.

Lenovo, sağladığınız bilgilerden uygun bulduklarını, size herhangi bir sorumluluk yüklemeyen kullanabilir ya da dağıtabilir.

Bu bilgilerde Lenovo dışı Web sitelerine yapılan göndermeler yalnızca bilgilendirme amacıyla yapılmıştır ve hiçbir şekilde ilgili Web sitelerinin onaylanması için kullanılmamıştır. İlgili Web sitelerindeki bilgiler, bu Lenovo ürününe ilişkin bilgilerin bir bölümü değildir ve bu Web sitelerinin kullanımı sonrasında ortaya çıkacak sonuçlar kullanıcının sorumluluğundadır.

Burada bulunan performans verileri, denetimli ortamlarda belirlenmiştir. Bu nedenle, diğer işletim ortamlarında elde edilen sonuçlar önemli değişiklikler gösterebilir. Bazı ölçümler, geliştirme düzeyindeki sistemlerde yapılmış olabilir ve bu ölçümlerin, kullanımınıza sunulan sistemlerde aynı olacağı konusunda herhangi bir garanti verilemez. Bununla birlikte, bazı ölçümler de verilere dayalı tahmin yoluyla hesaplanmıştır. Gerçek sonuçlar değişiklik gösterebilir. Bu belgeyi okuyan kullanıcıların, kendi ortamlarına ilişkin uygulanabilir verileri doğrulamaları gerekir.

---

## Ticari markalar

Aşağıdaki terimler Lenovo'nun ABD ve/ya da diğer ülkelerdeki ticari markalarıdır:

*Lenovo*  
*Lenovo logosu*

ENERGY STAR ve ENERGY STAR logosu ABD Hükümetinin tescilli ticari markasıdır.

Microsoft, Windows, Microsoft Corporation'ın ABD'de ve/ya da diğer ülkelerdeki ticari markalarıdır.

Diğer şirket, ürün ya da hizmet adları, ilgili şirketlerin ticari markaları ya da hizmet markaları olabilir.