

ThinkPad[®] T60 Series

Vodič za servis i rješavanje problema

Sadrži:

- **Uvod u druge izvore informacija**
- **Važni savjeti za brigu o vašem računalu**
- **Dijagnostika i rješavanje problema**
- **Opcije obnavljanja**
- **Pomoć i servis**
- **Informacije o jamstvu za vaše računalo**

ThinkPad® T60 Series

Vodič za servis i rješavanje problema

Napomena

Prije upotrebe ovih informacija i proizvoda na koje se one odnose, svakako pročitajte sljedeće:

- *Vodič za sigurnost i jamstvo* uključen u paketu s ovom publikacijom.
- Dodatak D, “Informacije u vezi bežičnih uređaja”, na stranici 71 i Dodatak E, “Napomene”, na stranici 73.
- *ThinkPad Napomene o pravilima* uključene u paket s ovom publikacijom.

Prvo izdanje (Prosinac, 2005)

© Copyright Lenovo 2005.

Portions © Autorsko pravo International Business Machines Corp. 2005.

Sva prava pridržana.

Sadržaj

Najprije pročitajte	v	Nadogradnja pogona tvrdog diska	46
Poglavlje 1. Pronalaženje informacija	1	Zamjena memorije	49
Ovaj vodič i ostale publikacije	1	Poglavlje 8. Dobivanje pomoći i servisa	53
Pronalaženje informacija pomoću ThinkVantage tipke	2	Dobivanje pomoći i servisa	53
Poglavlje 2. Briga za vaše ThinkPad računalo	3	Dobivanje pomoći na Webu	53
Poglavlje 3. Rješavanje problema računala	7	Pozivanje Centra za podršku korisnicima	53
Često postavljana pitanja	8	Dobivanje pomoći širom svijeta	55
Dijagnosticiranje problema	10	Dodatak A. Informacije o jamstvu	57
Otkrivanje problema	10	Informacije o jamstvu	57
Poruke o greškama	10	Jamstveni period	57
Greške bez poruka	15	Tipovi jamstvenog servisa	58
Problemi s lozinkama	16	Lista telefonskih brojeva širom svijeta.	60
Problem s prekidačem napajanja	16	Dodatak B. Korisnički zamjenjive jedinice (CRU-ovi)	65
Problemi s tipkovnicom	17	Dodatak C. Pregled vašeg ThinkPad računala	67
UltraNav problemi	18	Vaš ThinkPad na prvi pogled	67
Problemi stanja pripravnosti i zamrznutosti	19	Svojstva	69
Problemi s ekranom računala	22	Specifikacije	70
Problemi s baterijom	23	Dodatak D. Informacije u vezi bežičnih uređaja	71
Problemi s pogonom tvrdog diska	24	Bežična međuoperabilnost	71
Problem s pokretanjem	25	Okolina za upotrebu i vaše zdravlje	71
Problemi s provjerom autentičnosti otiska prsta	26	Dodatak E. Napomene	73
Ostali problemi	26	Napomene	73
Poglavlje 4. Pokretanje BIOS Setup Utility	31	Napomena za televizijski izlaz	74
Poglavlje 5. Instaliranje novog operativnog sistema	33	Napomene o elektroničkom isijavanju	74
Instaliranje Windows XP	33	Federal Communications Commission (FCC) izjava	74
Instaliranje Windows XP Update Module paketa	36	Izjava o sukladnosti za emitiranje Klase B od Industry Canada	75
Instaliranje Windows 2000	37	Avis de conformité à la réglementation d'Industrie Canada	75
Podrška TI CardBus kontrolera	40	European Union EMC Directive izjava o sukladnosti	75
Poglavlje 6. Opcije obnavljanja	43	Napomene u vezi zaštite okoline za Japan	76
Uvod u Rescue and Recovery	43	Ponuda za IBM Lotus softver	77
Vraćanje tvorničkog sadržaja	43	Zaštitni znaci	79
Obnavljanje podataka	44		
Poglavlje 7. Nadogradnja i zamjena uređaja	45		
Zamjena baterije	45		

Indeks 81

Najprije pročitajte

Da bi spriječili oštećenje tvrdog diska i zbog toga gubitak podataka, prije premještanja vašeg ThinkPad računala pritisnite Fn+F4 da ga stavite u stanje pripravnosti ili ga isključite. Pazite da je indikator stanja pripravnosti uključen (zeleno) prije premještanja računala.

Nemojte računalo, ekran ili eksterne uređaje bacati, udarati, grebati, savijati, tresti, gurati ili stavljati na njih teške predmete.

Koristite kvalitetnu torbu za nošenje koja će osigurati prikladan smještaj i zaštitu. Ne pakirajte računalo u premale kofere ili torbe.

Držite tekućine dalje od računala da izbjegnute prolijevanje i držite računalo dalje od vode da izbjegnute opasnost od električnog udara.

Ne ostavljajte podnožje vašeg računala u kontaktu s vašim krilom ili bilo kojim dijelom vašeg tijela, duže vrijeme, kad računalo radi ili kad se baterija puni.

Najprije pročitajte

Poglavlje 1. Pronalaženje informacija

Ovaj vodič i ostale publikacije

Upute za postav

pomaže u otpakiranju vašeg ThinkPad računala i početku rada. Sadrži nekoliko savjeta za početnike i opisuje softver koji je predinstalirao Lenovo.

Ovaj Vodič za servis i rješavanje problema

sadrži informacije o brizi za vaše ThinkPad računalo, osnovne informacije o rješavanju problema, neke postupke za obnavljanje, informacije za pomoć i servis i informacije o jamstvu za vaše računalo. Informacije o rješavanju problema u ovom vodiču se odnose samo na probleme koji vas mogu spriječiti u pristupu portalu s opsežnom pomoći, nazvanom ThinkVantage Centar produktivnosti, a koji već dolazi učitano u vaše ThinkPad računalo.

Pristup pomoći

je opsežan, online priručnik koji sadrži odgovore na većinu vaših pitanja o računalu, pomaže vam u konfiguraciji učitanih funkcija i alata ili u rješavanju problema. Da otvorite Pristup pomoći kliknite **Start**, pomaknite pointer na **All Programs** (u drugim Windows[®], osim Windows XP, **Programs**); zatim na **ThinkVantage**. Kliknite **Pristup pomoći**.

ThinkVantage Centar produktivnosti

sadrži lako dostupne softverske alate i ključne Lenovo stranice i eliminira potrebu za nošenjem drugih priručnika. Da bi otvorili ThinkVantage Centar produktivnosti pritisnite plavu tipku ThinkVantage na vašoj tipkovnici. Za više informacija o upotrebi ThinkVantage tipke pogledajte "Pronalaženje informacija pomoću ThinkVantage tipke" na stranici 2.

Vodič za sigurnost i jamstvo

sadrži općenite upute za sigurnost i potpunu Lenovo Izjavu o ograničenom jamstvu.

Napomene o pravilima

su dodatak ovom vodiču. Pročitajte ih prije korištenja bežičnih funkcija na vašem ThinkPad računalu. ThinkPad T60 Series računalo je u skladu sa standardima radio frekvencija i sigurnosti za zemlju ili regiju u kojoj je odobreno za bežičnu upotrebu. Od vas se traži da instalirate i koristite vaše ThinkPad računalo strogo u skladu s lokalnim RF propisima.

Pronalaženje informacija pomoću ThinkVantage tipke



Plava tipka ThinkVantage vam može pomoći u mnogim situacijama kad vaše računalo radi ili čak i ne radi normalno. Pritisnite ThinkVantage tipku da otvorite ThinkVantage Centar produktivnosti i dobijete pristup do informativnih ilustracija i jednostavnih uputa za početak i nastavak uspješnog rada.

Možete također koristiti tipku ThinkVantage za prekid redoslijeda pokretanja vašeg računala i pokretanje ThinkVantage Rescue and Recovery radnog područja, koje se izvodi nezavisno o Windows operativnom sistemu i od njega je skriveno.

Poglavlje 2. Briga za vaše ThinkPad računalo

Iako je vaše računalo oblikovano da pouzdano funkcionira u normalnim radnim okruženjima, potrebno je razumno rukovati s njim. Slijedeći ove savjete za rukovanje, dobit ćete od vašeg računala najviše koristi i zadovoljstva.

Važni savjeti:

Pazite gdje i kako radite

- Ne ostavljajte podnožje vašeg računala u kontaktu s vašim krilom ili bilo kojim dijelom vašeg tijela, duže vrijeme, kad računalo radi ili kad se baterija puni. Vaše računalo razvija nešto topline za vrijeme normalnog rada. Ta toplina ima utjecaja na razinu systemske aktivnosti i na razinu punjenja baterije. Produženi kontakt s vašim tijelom, čak i kroz odjeću, može uzrokovati nelagodu, možda čak i opekline na koži.
- Držite tekućine dalje od računala da izbjegnute prolijevanje i držite računalo dalje od vode (da izbjegnute opasnost od električnog udara).
- Spremite materijale za pakiranje daleko od dohvata djece da spriječite rizik od gušenja plastičnim vrećicama.
- Držite vaše računalo dalje od magneta, uključenih mobilnih telefona, električnih uređaja ili zvučnika (unutar 13 cm/5 in).
- Izbjegavajte podvrgavanje računala ekstremnim temperaturama (ispod 5°C/41°F ili iznad 35°C/95°F).

Budite nježni s vašim računalom

- Ne stavljajte nikakve stvari (uključujući i papir) između ekrana i tipkovnice ili ispod tipkovnice.
- Nemojte računalo, ekran ili eksterne uređaje bacati, udarati, grebati, savijati, tresti, gurati ili stavljati na njih teške predmete.
- Ekran vašeg računala je oblikovan tako da se treba otvoriti i koristiti pod kutom malo većim od 90 stupnjeva. Ne otvarajte ekran za više od 180 stupnjeva, jer to može oštetiti šarke koje drže ekran.

Nosite računalo ispravno

- Prije pomicanja računala, uklonite bilo koji medij, isključite priključene uređaje i odspojite žice i kablove.
- Osigurajte da je računalo u stanju pripravnosti ili zamrznutosti ili isključeno, prije pomicanja. To će spriječiti oštećenje pogona tvrdog diska i gubitak podataka.
- Kad podižete otvoreno računalo, držite ga za dno. Ne podižite i ne držite vaše računalo za ekran.

- Koristite kvalitetnu torbu za nošenje koja će osigurati prikladan smještaj i zaštitu. Ne pakirajte računalo u premale kofere ili torbe.

Ispravno rukovanje s medijima i pogonima s memorijom

- Izbjegavajte umetanje disketa pod kutom i ne koristite diskete s više naljepnica ili s odlijepljenim naljepnicama, jer one mogu ostati u disketnom pogonu.
- Ako vaše računalo dolazi s nekim optičkim uređajem kao što su CD, DVD ili CD-RW/DVD pogon, ne dodirujte površinu diska ili leće na ležištu.
- Ne zatvarajte CD ili DVD ležište dok ne čujete da je CD ili DVD kliknuo na centralnom mjestu u CD, DVD ili CD-RW/DVD pogonu.
- Kad instalirate vaš tvrdi disk, disketu, CD, DVD ili CD-RW/DVD pogon, slijedite upute u priručnicima koji su isporučeni s vašim hardverom i primijenite pritisak samo tamo gdje je to na uređaju potrebno.

Budite oprezni kod postavljanja lozinki

- Zapamtite vaše lozinke. Ako zaboravite lozinku nadglednika ili lozinku tvrdog diska, Lenovo ovlašteni dobavljač servisa ju neće resetirati i morat ćete zamijeniti sistemsku ploču ili pogon tvrdog diska.

Ostali važni savjeti

- Modem u računalu može koristiti samo analognu telefonsku mrežu ili javnu telefonsku mrežu (PSTN). Ne spajajte modem na PBX (private branch exchange) ili druge digitalne telefonske proširene linije, jer to može oštetiti modem. Analogne telefonske linije se često koriste u kućanstvima, dok se digitalne telefonske linije često koriste u hotelima ili uredskim zgradama. Ako niste sigurni u to kakvu telefonsku liniju koristite, kontaktirajte vaše telekomunikacijsko poduzeće.
- Vaše računalo možda ima i Ethernet konektor i modemski konektor. Ako je to tako, pazite da spojite vaš komunikacijski kabel na pravi konektor, da se konektor ne ošteti.
- Registrirajte vaše ThinkPad proizvode u Lenovo (pogledajte Web stranicu: www.lenovo.com/register). To može pomoći vlastima da vam vrate vaše računalo u slučaju gubljenja ili krađe. Registracija vašeg računala također omogućuje da vas Lenovo obavijesti o svim mogućim tehničkim informacijama i nadogradnjama.
- Samo ovlašteni ThinkPad tehničar treba rastavljati i popravljati vaše računalo.
- Nemojte modificirati ili lijepiti kvačice da bi zadržali ekran otvoren ili zatvoren.
- Pazite da ne preokrećete računalo dok je AC adaptor priključen. To bi moglo slomiti utikač adaptora.
- Isključite računalo ako zamjenjujete uređaj u ležištu uređaja, u suprotnom, svakako provjerite da li se uređaj može zamijeniti na toplo ili vruće.
- Ako zamjenjujete pogone u vašem računalu, reinstalirajte plastične poklopce s urezima (ako su isporučeni).
- Spremite vaše eksterne ili pokretne pogone tvrdog diska, diskete, CD-a, DVD-a i CD-RW/DVD-a u odgovarajuće spremnike ili pakiranja, kad nisu u upotrebi.

- Prije nego instalirate bilo koji od sljedećih uređaja, dotaknite metalnu površinu ili uzemljeni metalni objekt. Ovakav postupak smanjuje mogući statički elektricitet s vašeg tijela. Statički elektricitet može oštetiti uređaj.
 - PC kartica
 - Smart kartica
 - Memorijska kartica, kao što je SD Card, Memory Stick i MultiMediaCard
 - Memorijski modul
 - PCI Ekspres mini kartica
 - Komunikacijska Daughter kartica

Čišćenje poklopca vašeg računala

Povremeno očistite vaše računalo kako slijedi:

1. Pripremite mješavinu nježnog sredstva za pranje posuđa (onog koje ne sadrži abrazivni prašak ili jake kemikalije kao što su kiseline ili lužine). Upotrebite 5 dijelova vode na 1 dio deterdženta.
2. Navlažite spužvu s razblaženim deterdžentom.
3. Ocijedite suvišnu tekućinu.
4. Prebrišite poklopac sa spužvom, kružnim pokretima i pazeći da nigdje ne ostane suviše tekućine.
5. Obrišite površinu da uklonite deterdžent.
6. Isperite spužvu čistom tekućom vodom.
7. Obrišite poklopac čistom spužvom.
8. Ponovno obrišite površinu suhom, mekom tkaninom.
9. Pričekajte da se površina potpuno osuši i uklonite mrvice vlakna od tkanine.

Čišćenje tipkovnice vašeg računala

1. Navlažite meku, čistu tkaninu s nešto izopropilnog alkohola za čišćenje.
2. Obrišite svaku površinu tkaninom. Obrišite tipke jednu po jednu; ako brišete nekoliko tipki odjednom tkanina se može uvući između susjednih tipki i možda ih oštetiti. Pazite da nikakva tekućina ne dođe između tipki.
3. Pričekajte da se osuši.
4. Da bi uklonili mrvice i prašinu ispod tipki možete koristiti ispuhivač sa četkom ili hladan zrak iz sušila za kosu.

Bilješka: Nemojte izravno rasprskavati sredstvo na ekran ili tipkovnicu.

Čišćenje ekrana vašeg računala

1. Nježno obrišite ekran suhom, mekom tkaninom. Ako vidite ogrebotine na vašem ekranu, to bi mogle biti mrlje prenesene s tipkovnice ili TrackPoint štapića, ako je poklopac bio izvana prejakom pritisku.

2. Nježno obrišite mrlju suhom, mekom tkaninom.
3. Ako mrlja ne nestane, navlažite meku tkaninu čistom vodom ili 50-50 mješavinom izopropilnog alkohola i čiste vode.
4. Čvrsto ocijedite.
5. Ponovno obrišite ekran; pazite da tekućina ne dospije u računalo.
6. Svakako osušite ekran prije nego što ga zatvorite.

Održavanje čitača otiska prsta

Sljedeće akcije bi mogle oštetiti čitač otiska prsta ili uzrokovati njegovu neispravnost:

- Grebanje površine čitača tvrdim, oštrim objektom.
- Struganje površine čitača noktom ili bilo čim tvrdim.
- Upotreba ili doticanje čitača prljavim prstom.

Ako primijetite bilo što od sljedećeg, nježno očistite površinu čitača suhom, mekom tkaninom bez dlačica:

- Površina čitača je prljava ili zamrljana.
- Površina čitača je mokra.
- Čitač često ne uspijeva upisati ili provjeriti autentičnost vašeg otiska prsta.

Poglavlje 3. Rješavanje problema računala

Često postavljana pitanja	8	UltraNav problemi	18
Dijagnosticiranje problema	10	Problemi stanja pripravnosti i zamrznutosti	19
Otkrivanje problema	10	Problemi s ekranom računala	22
Poruke o greškama	10	Problemi s baterijom	23
Greške bez poruka	15	Problemi s pogonom tvrdog diska	24
Problemi s lozinkama	16	Problem s pokretanjem	25
Problem s prekidačem napajanja	16	Problemi s provjerom autentičnosti otiska prsta	26
Problemi s tipkovnicom	17	Ostali problemi	26

Često postavljana pitanja

Ovo poglavlje ispisuje često postavljana pitanja i opisuje gdje se mogu naći detaljni odgovori. Za detalje o svakoj publikaciji uključenoj u paketu s vašim ThinkPad računalom pogledajte “Ovaj vodič i ostale publikacije” na stranici 1.

Koje mjere sigurnosti trebam poduzeti kad koristim moje ThinkPad računalo?

Pogledajte posebni Vodič za sigurnost i jamstvo radi detaljnih informacija o sigurnosti.

Kako mogu spriječiti probleme s mojim ThinkPad računalom?

Pogledajte “Najprije pročitajte” na stranici v i također Poglavlje 2, “Briga za vaše ThinkPad računalo”, na stranici 3 u ovom Vodiču. Više savjeta se može naći u sljedećim poglavljima Pristupa pomoći:

- Spriječavanje problema
- Tekućine prolivene po tipkovnici

Koji su glavni hardverski dodaci na mom novom ThinkPad računalu?

Pogledajte poglavlje “ThinkPad šetnja” u Pristupu pomoći.

Gdje mogu naći detaljne specifikacije za moj stroj?

Pogledajte www.lenovo.com/think/support

Trebam nadograditi uređaj ili trebam zamijeniti nešto od sljedećeg: pogon tvrdog diska, PCI Ekspres mini karticu, Modem Daughter karticu, memoriju, tipkovnicu ili podložak za dlan.

Pogledajte Dodatak B, “Korisnički zamjenjive jedinice (CRU-ovi)”, na stranici 65 u ovom Vodiču radi popisa Korisnički zamjenjivih jedinica i mjestu gdje se nalaze upute za uklanjanje ili zamjenu komponenti.

Moje računalo ne radi ispravno.

Proučite poglavlje “Rješavanje problema ” u Pristupu pomoći. Ovaj Vodič opisuje samo one probleme koji vas mogu spriječiti u pristupu do online sistema pomoći.

Gdje su CD-ovi za obnavljanje?

S vašim računalom se ne isporučuju CD-ovi za obnavljanje ili Windows CD-ovi. Radi objašnjenja alternativnih načina obnavljanja koje Lenovo nudi pogledajte “Vraćanje tvorničkog sadržaja” na stranici 43 u ovom Vodiču.

Kako mogu kontaktirati Centar za podršku korisnicima?

Pogledajte Poglavlje 8, “Dobivanje pomoći i servisa”, na stranici 53 u ovom Vodiču. Za telefonske brojeve najbližeg Centra za podršku korisnicima pogledajte “Lista telefonskih brojeva širom svijeta” na stranici 60.

Gdje mogu naći informacije o jamstvu?

Pogledajte posebni Vodič za sigurnost i jamstvo radi detaljnih informacija o jamstvu. Za jamstvo koje je primjenjivo na vaš Stroj, uključujući jamstveni period i tip jamstvenog servisa pogledajte “Informacije o jamstvu” na stranici 57.

Dijagnosticiranje problema

Ako imate problem s vašim računalom, možete ga testirati pomoću PC-Doctor®-a za Windows. Da izvedete PC-Doctor-a za Windows, napravite sljedeće:

1. Kliknite **Start**.
2. Pomaknite pointer na **All Programs** (u ostalim Windowsima, osim Windows XP, **Programs**) i tada na **PC-Doctor za Windows**.
3. Kliknite **PC-Doctor**.
4. Izaberite jedan od testova ili iz **Device Categories** ili iz **Test Scripts**.

Pozor

Izvođenje bilo kojeg testa može potrajati nekoliko minuta ili duže. Osigurajte si dovoljno vremena za izvođenje cijelog testa; ne prekidajte test za vrijeme izvođenja.

System Test od **Test Scripts** izvodi neke testove kritičnih hardverskih komponenti, ali on ne izvodi sve dijagnostičke testove u PC-Doctor za Windows. Ako PC-Doctor za Windows izvijesti da su svi testovi u **System Test** izvedeni i da nisu nađeni nikakvi problemi, razmislite o izvođenju dodatnih testova u PC-Doctor za Windows.

Ako se pripremate kontaktirati Korisnički centar za podršku, svakako ispišite zapisnik o testiranju, tako da možete brzo dati informacije tehničaru za pomoć.

Otkrivanje problema

Ako ovdje ne pronađete vaš problem, pogledajte Pristup pomoći, vaš priručni sistem pomoći. Sljedeće poglavlje samo opisuje probleme koji bi vas mogli spriječiti da pristupite ovom sistemu pomoći.

Poruke o greškama

Bilješke:

1. U dijagramima, x može biti bilo koji znak.
2. Verzija od PC-Doctor koja se ovdje spominje je PC-Doctor za Windows.

Poruka	Rješenje
0175: Bad CRC1, stop POST task	EEPROM kontrolna suma nije ispravna (block # 6). Dajte računalo na popravak.
0176: System Security - The System has been tampered with.	Ova poruka se prikazuje ako uklonite Sigurnosni čip i ponovno ga instalirate ili instalirate novi. Da očistite grešku, otidite u BIOS Setup Utility. Ako se time problem ne ukloni, dajte računalo na popravak u servis.
0177: Bad SVP data, stop POST task.	Kontrolna suma lozinke nadglednika u EEPROM-u nije ispravna. Sistemska ploča se mora zamijeniti. Dajte računalo na popravak.

Poruka	Rješenje
0182: Bad CRC2. Otiđite u BIOS Setup i napunite Setup defaulte.	Kontrolna suma od CRC2 postavke u EEPROM-u nije ispravna. Otiđite na BIOS Setup Utility. Pritisnite F9 i onda Enter da napunite default postavku. Pritisnite F10 i onda Enter da ponovno pokrenete sistem.
0185: Bad startup sequence settings. Otiđite u BIOS Setup i napunite Setup defaulte.	Kontrolna suma od postavke za redosljed podizanja u EEPROM-u nije ispravna. Otiđite na BIOS Setup Utility. Pritisnite F9 i onda Enter da napunite default postavku. Pritisnite F10 i onda Enter da ponovno pokrenete sistem.
0187: EAIA data access error	Pristup do EEPROM nije uspio. Dajte računalo na popravak.
0188: Invalid RFID Serialization Information Area.	EEPROM kontrolna suma nije ispravna (block # 0 i 1). Sistemska ploča se mora zamijeniti i serijski broj okvira se mora reinstalirati. Dajte računalo na popravak.
0189: Invalid RFID configuration information area	EEPROM kontrolna suma nije ispravna (block # 4 i 5). Sistemska ploča se mora zamijeniti i UUID se mora reinstalirati. Dajte računalo na popravak.
0190: Critical low-battery error	Računalo se isključilo zato što se baterija ispraznila. Spojite AC adaptor na računalo i napunite bateriju ili zamijenite bateriju s jednom potpuno napunjenom.
0191: System Security - Invalid remote change requested.	Promjena systemske konfiguracije nije uspjela. Potvrdite operaciju i pokušajte ponovno. Da očistite grešku, otiđite u BIOS Setup Utility.
0192: System Security - Embedded Security hardware tamper detected.	Sigurnosni čip je zamijenjen s nekim drugim. Dajte računalo na popravak.
0199: System Security - Security password retry count exceeded.	Ova poruka se prikazuje ako unesete pogrešnu lozinku nadglednika više od tri puta. Potvrdite lozinku nadglednika i pokušajte ponovno. Da očistite grešku, otiđite u BIOS Setup Utility.
01C8: More than one modem devices are found. Uklonite jedan od njih. Pritisnite <Esc> za nastavak.	Uklonite modemsku karticu. Inače, pritisnite Esc da zanemarite poruku upozorenja. Ako se time problem ne ukloni, dajte računalo na popravak u servis.
01C9: More than one Ethernet devices are found. Uklonite jedan od njih. Pritisnite <Esc> za nastavak.	Vaše ThinkPad računalo ima ugrađen Ethernet dodatak i ne možete dodati drugi takav dodatak instalacijom Ethernet uređaja. Ako se prikaže ova poruka o greški, uklonite Ethernet uređaj koji ste instalirali. Inače, pritisnite Esc da zanemarite ovu poruku upozorenja. Ako se time problem ne ukloni, dajte računalo na popravak u servis.
0200: Hard disk error	Tvrđi disk ne radi. Provjerite da je tvrdi disk čvrsto spojen. Izvedite BIOS Setup Utility; zatim provjerite da hard disk nije onemogućen u Startup izborniku.

Poruka	Rješenje
021x: Keyboard error	<p>Osigurajte da nema nikakvih objekata na tipkovnici ili na eksternoj tipkovnici, ako ju imate. Isključite računalo i sve priključene uređaje. Prvo uključite računalo; zatim uključite pripojene uređaje.</p> <p>Ako još uvijek vidite isti kod greške, napravite sljedeće:</p> <p>Ako je spojena eksterna tipkovnica, napravite sljedeće:</p> <ul style="list-style-type: none"> Isključite računalo i odspojite eksternu tipkovnicu; zatim uključite računalo. Uvjerite se da ugrađena tipkovnica radi ispravno. Ako je to tako, dajte eksternu tipkovnicu na popravak. Provjerite da li je eksterna tipkovnica spojena na ispravan konektor. <p>Testirajte računalo pomoću PC-Doctor-a.</p> <ul style="list-style-type: none"> Ako se računalo zaustavi za vrijeme testa, dajte ga na popravak.
0230: Shadow RAM error	Skriveni RAM ima grešku. Testirajte memoriju vašeg računala s PC-Doctor-om. Ako ste prije uključivanja računala dodali memorijski modul, reinstalirajte ga. Tada testirajte memoriju s PC-Doctor-om.
0231: System RAM error	Sistemska RAM ima grešku. Testirajte memoriju vašeg računala s PC-Doctor-om. Ako ste prije uključivanja računala dodali memorijski modul, reinstalirajte ga. Tada testirajte memoriju s PC-Doctor-om.
0232: Extended RAM error	Prošireni RAM ima grešku. Testirajte memoriju vašeg računala s PC-Doctor-om. Ako ste povećali memoriju neposredno prije uključivanja računala, reinstalirajte ju. Tada testirajte memoriju s PC-Doctor-om.
0250: System battery error	Rezervna baterija, koja se koristi za čuvanje konfiguracijskih informacija, kao što su datum i vrijeme, dok je računalo isključeno, je ispražnjena. Zamijenite bateriju i izvedite BIOS Setup Utility da provjerite konfiguraciju. Ako se problem nastavi, dajte računalo na popravak.
0251: System CMOS checksum bad	Sistemska CMOS je možda pokvario neki aplikativni program. Računalo koristi default postavke. Izvedite BIOS Setup Utility da rekonfigurirate postavke. Ako još uvijek imate istu šifru greške, dajte računalo na popravak.
0260: System timer error	Dajte računalo na popravak.
0270: Real time clock error	Dajte računalo na popravak.
0271: Date and time error	Niti datum niti vrijeme nisu podešeni u računalu. Postavite datum i vrijeme pomoću BIOS Setup Utility.
0280: Previous boot incomplete	<p>Vaše računalo prije nije moglo završiti proces podizanja.</p> <p>Isključite računalo; zatim ga uključite da pokrenete BIOS Setup Utility. Provjerite konfiguraciju i tada ponovno pokrenite računalo ili izborom opcije Exit Saving Changes ispod stavke Restart ili pritiskom na F10. Ako još uvijek imate istu šifru greške, dajte računalo na popravak.</p>
02D0: System cache error	Predmemorija je onemogućena. Dajte računalo na popravak.
02F4: EISA CMOS not writable	Dajte računalo na popravak.

Poruka	Rješenje
02F5: DMA test failed	Dajte računalo na popravak.
02F6: Software NMI failed	Dajte računalo na popravak.
02F7: Fail-safe timer NMI failed	Dajte računalo na popravak.
1802: Unauthorized network card is plugged in - Power off and remove the miniPCI network card.	PCI Ekspres mini kartica nije podržana na ovom računalu. Uklonite ju.
1803: Unauthorized daughter card is plugged in - Power off and remove the daughter card.	Daughter kartica nije podržana na ovom računalu. Uklonite ju.
1810: Hard disk partition layout error	<p>Problem u prepoznavanju izgleda particije na tvrdom disku je zaustavio pokretanje računala. Ili je Predesktop područje obrisano ili tvrdi disk sadrži neispravne podatke. Da pokušate ponovno pokrenuti računalo, izvedite nešto od sljedećeg:</p> <ul style="list-style-type: none"> • Ako je Predesktop područje obrisano <ol style="list-style-type: none"> 1. Pritisnite F1 da otvorite BIOS Setup Utility. 2. Izaberite Security->Predesktop Area -> Access Predesktop Area. 3. Postavite tu stavku na Disabled. 4. Spremite i izađite. • Ako gornje ne uspije <ol style="list-style-type: none"> 1. Pritisnite Enter. 2. Dva puta kliknite RECOVER TO FACTORY CONTENTS i slijedite upute na ekranu. <p>Bilješka: Ovo će trajno izbrisati sadržaj cijelog tvrdog diska i tada vratiti softver koji je predinstalirao Lenovo.</p> <p>Pritisnite F1 da otvorite BIOS Setup ili Enter da pokrenete Predesktop područje.</p> <p>Ako se računalo i dalje ne pokreće, pozovite Centar za podršku korisnicima. Telefonski brojevi su popisani u “Lista telefonskih brojeva širom svijeta” na stranici 60.</p>
2010: Warning: Your internal hard disk drive (HDD) may not function correctly on this system. Ensure that your HDD is supported on this system and that the latest HDD firmware is installed.	<p>Ako u primarnom ležištu koristite ne-IBM ili ne-Lenovo tvrdi disk (HDD) ili neku stariju generaciju IBM HDD-a koja nije podržana na ovom sistemu, možete takav disk i dalje koristiti ako pritisnete Esc, ali morate biti svjesni da to može uzrokovati probleme. Ako u primarnom ležištu diska koristite podržani IBM ili Lenovo HDD s nekim starim firmverom, trebate ažurirati taj firmver na zadnju verziju. Zadnja verzija je dostupna na http://www.lenovo.com/think/support/</p>
2100: Initialization error on HDD0 (Main hard disk drive)	Tvrdi disk ne radi. Dajte disk na popravak.

Rješavanje problema računala

Poruka	Rješenje
2102: Initialization error on HDD1 (Ultrabay hard disk drive)	Tvrđi disk ne radi. Dajte disk na popravak.
2110: Read error on HDD0 (Main hard disk drive)	Tvrđi disk ne radi. Dajte disk na popravak.
2112: Read error on HDD1 (Ultrabay hard disk drive)	Tvrđi disk ne radi. Dajte disk na popravak.
The power-on password prompt	Postavljena je lozinka za uključanje ili lozinka nadglednika. Upišite lozinku i pritisnite Enter da bi koristili računalo. Ako lozinka za uključanje nije prihvaćena, možda je postavljena lozinka nadglednika. Upišite lozinku nadglednika i pritisnite Enter. Ako još uvijek imate istu šifru greške, dajte računalo na popravak.
Prompt za lozinku tvrdog diska	Postavljena je lozinka tvrdog diska. Upišite lozinku i pritisnite Enter da bi koristili računalo. Ako još uvijek imate istu šifru greške, dajte računalo na popravak.
Greška zamrznutosti	Sistemska konfiguracija se promijenila u vremenu između ulazjenja i izlaska računala iz stanja zamrznutosti, pa vaše računalo ne može uspostaviti normalan rad. <ul style="list-style-type: none"> • Vratite sistemska konfiguraciju na ono što je bilo prije ulazjenja računala u stanje zamrznutosti. • Ako je veličina memorije promijenjena, ponovno kreirajte datoteku zamrznutosti.
Operativni sistem nije nađen.	Provjerite sljedeće: <ul style="list-style-type: none"> • Da li je tvrđi disk ispravno instaliran. • Da li je disketa za pokretanje u disketnom pogonu. <p>Ako i dalje vidite istu poruku o grešci, provjerite redoslijed podizanja pomoću BIOS Setup Utility-a.</p>
Greška ventilatora	Ventilator za hlađenje je pokvaren. Dajte računalo na popravak.
EMM386 Not Installed - Unable to Set Page Frame Base Address.	Uđite sa edit u C:\CONFIG.SYS i promijenite red od <code>device=C:\WINDOWS\EMM386.EXE RAM</code> do <code>device=C:\WINDOWS\EMM386.EXE NOEMS</code> i spremite datoteku.
CardBus Configuration Error - Device Disabled	Otidite u BIOS Setup Utility. Pritisnite F9 i onda Enter da napunite default postavku. Pritisnite F10 i onda Enter da ponovno pokrenete sistem.
Greška termalnog senzora	Termalni senzor ne radi ispravno. Dajte računalo na popravak.
Nije uspjela provjera sistemskih servisa. Pritisnite <Esc> za nastavak.	Predektop područje na HDD je neispravno. Za korištenje Predektop područja, nabavite CD za obnavljanje, tada pomoću njega obnovite Predektop područje.

Greške bez poruka

Problem:

Kad uključim stroj, ništa se ne pojavi na ekranu i ne čuju se nikakvi zvuci za vrijeme pokretanja.

Bilješka: Ako niste sigurni jeste li čuli neke zvukove, isključite računalo; tada ga opet uključite i ponovno slušajte. Ako koristite eksterni monitor, otidite na “Problemi s ekranom računala” na stranici 22.

Rješenje:

Ako je postavljena lozinka za uključenje, pritisnite bilo koju tipku da prikazete prompt za lozinku za uključenje, tada upišite ispravnu lozinku i pritisnite Enter.

Ako se prompt za lozinku za uključivanje ne pojavi, možda je osvjetljenje ekrana postavljeno na minimum. Podesite razinu osvjetljenosti pritiskom na tipke Fn+Home.

Ako je ekran i dalje prazan, provjerite da je:

- Baterija instalirana ispravno.
- AC adaptor spojen na računalo i naponska žica utaknuta u ispravnu električnu utičnicu.
- Napajanje računala uključeno. (Uključite prekidač napajanja ponovno za potvrdu.)

Ako su te stavke ispravno postavljene, a ekran ostaje prazan, dajte računalo na popravak.

Problem:

Kad uključim stroj, ništa se ne pojavi na ekranu, ali čujem dva ili više piska.

Rješenje:

→ Provjerite da li je memorijska kartica ispravno instalirana. Ako je, a ekran je i dalje prazan i čuje se pet piskova, dajte računalo na popravak.

Ako čujete 4 puta po 4 piska, Security Chip ima problem. Dajte računalo na popravak.

Problem:

Kad uključim stroj, pojavi se samo bijeli pointer na praznom ekranu.

Rješenje:

→ Reinstalirajte vaš operativni sistem i uključite računalo. Ako i dalje vidite samo pointer na ekranu, dajte računalo na popravak.

Problem:

Moj ekran se isprazni dok je računalo uključeno.

Rješenje

→ Možda je omogućen čuvar ekrana ili upravljanje napajanjem. Dotaknite TrackPoint ili dodirnu podlogu ili pritisnite neku tipku da izađete iz čuvara ekrana ili pritisnite prekidač napajanja da se vratite iz stanja pripravnosti ili zamrznutosti.

Problem:

Puni DOS-ekran izgleda manji.

Rješenje:

→ Ako koristite DOS aplikaciju koja podržava razlučivost od samo 640×480 (VGA način), slika ekrana može izgledati malo iskrivljena ili može izgledati manja od veličine ekrana. To je zbog održavanja kompatibilnosti s ostalim DOS aplikacijama. Da proširite sliku ekrana na istu veličinu kakvu ima stvarni ekran, pokrenite ThinkPad konfiguracijski program i kliknite **LCD**; i tada izaberite funkciju **Screen expansion**. (Slika može i dalje izgledati neznatno iskrivljena.)

Problemi s lozinkama

Problem:

Zaboravio(la) sam lozinku.

Rješenje

- Ako ste registrirali vaše računalo za Servis resetiranja lozinki i zaboravili ste vašu lozinku za uključenje ili lozinku tvrdog diska, možete ju resetirati pritiskom na tipku ThinkVantage na promptu za lozinku.
- Ako ne možete resetirati vašu lozinku za uključenje morate odnijeti vaše računalo do ovlaštenog Lenovo servisera ili prodajnog predstavnika da vam ponište lozinku.
- Ako ne možete resetirati vašu lozinku za tvrdi disk, Lenovo ovlašteni serviser ne može resetirati vašu lozinku ili obnoviti podatke s tvrdog diska. Morate odnijeti računalo do Lenovo ovlaštenog servisera ili prodajnog predstavnika da zamijene pogon tvrdog diska. Za to se zahtijeva dokaz o kupnji i moguće je da će biti zaračunata naknada za dijelove i uslugu.
- Ako ste zaboravili vašu lozinku nadglednika, Lenovo ovlašteni serviser ju ne može resetirati. Morate odnijeti računalo do Lenovo ovlaštenog servisera ili prodajnog predstavnika da zamijene sistemsku ploču. Za to se zahtijeva dokaz o kupnji i moguće je da će biti zaračunata naknada za dijelove i uslugu.

Problem s prekidačem napajanja

Problem:

Sistem ne odgovara i ne možete isključiti računalo.

Rješenje:

→ Isključite računalo tako da pritisnete i držite prekidač 4 sekunde ili više. Ako se sistem još nije resetirao, uklonite AC adaptor i bateriju.

Problemi s tipkovnicom

Problem:

Sve ili samo neke tipke na tipkovnici ne rade.

Rješenje:

→ Ako se problem pojavio odmah nakon vraćanja računala iz stanja pripravnosti, unesite lozinku za uključenje ako je bila postavljena.

Ako je spojena eksterna PS/2® tipkovnica, ne radi numerička tipkovnica na vašem računalu. Upotrebite numeričku tipkovnicu na eksternoj tipkovnici.

Ako su spojeni eksterna numerička tipkovnica ili miš:

1. Isključite računalo.
2. Uklonite eksternu numeričku tipkovnicu ili miša.
3. Uključite računalo i pokušajte ponovno koristiti tipkovnicu.

Ako je problem s tipkovnicom riješen, oprezno ponovno spojite eksternu numeričku tipkovnicu, eksternu tipkovnicu ili miša, pazeći da ispravno smjestite konektore.

Ako tipke na tipkovnici i dalje ne rade, dajte računalo na popravak.

Problem:

Pojavljuje se broj kad upišete slovo.

Rješenje

→ Uključena je funkcija za zaključavanje numerika. Da ju isključite, pritisnite i držite Shift ili Fn; tada pritisnite NmLk (ScrLk).

Problem:

Sve ili samo neke tipke na eksternoj numeričkoj tipkovnici ne rade.

Rješenje:

→ Proverite da li je eksterna numerička tipkovnica ispravno spojena na računalo.

Problem

Neke ili sve tipke na eksternoj PS/2 tipkovnici ne rade.

Rješenje

→ Ako koristite ThinkPad Napredno sidrište, ThinkPad Napredno mini sidrište ili ThinkPad Osnovni port replikator, provjerite da li je kabel tipkovnice ispravno spojen na konektor tipkovnice.

Ako je spoj ispravan, odspojite kabel i provjerite da li ugrađena tipkovnica radi ispravno. Ako ugrađena tipkovnica radi, onda je problem u eksternoj tipkovnici. Pokušajte koristiti drukčiju eksternu tipkovnicu.

UltraNav problemi

Problem:

Pointer se pomiče kad se računalo uključi ili nakon što se vrati u normalan rad.

Rješenje:

→ Pointer se može pomicati kad za vrijeme normalnog rada ne koristite TrackPoint. To je normalna karakteristika TrackPointa i nije kvar. Pokazivač može bježati po nekoliko sekundi u sljedećim uvjetima:

- Kad se računalo uključi.
- Kad računalo nastavlja s normalnim radom.
- Kad je TrackPoint pritisnut dugo vremena.
- Kad se promijeni temperatura.

Problem:

Miš ili pokazni uređaj ne rade.

Rješenje:

→ Provjerite da je TrackPoint i dodirna podloga postavljen na Automatic u ThinkPad Konfiguracijskom programu. Tada odspojite miša ili uređaj za pokazivanje i pokušajte s upotrebom TrackPoint-a i dodirne podloge. Ako TrackPoint i dodirna podloga rade, greška je možda zbog miša ili uređaja za pokazivanje.

Provjerite da li je kabel za miša ili uređaj za pokazivanje čvrsto spojen na ThinkPad Napredno sidrište, ThinkPad Napredno mini sidrište ili ThinkPad Osnovni port replikator.

Ako vaš miš nije kompatibilan s PS/2 mišom, onemogućite Trackpoint, pomoću ThinkPad Konfiguracijskog programa.

Bilješka: Za više informacija, pogledajte priručnik koji je isporučen s mišom.

Problem:

Gumbi miša ne rade.

Rješenje:

→ Ako vaše ThinkPad računalo ima samo TrackPoint, može se desiti ovaj problem.

Promijenite pogonitelj miša na **Standard PS/2 port miš** i tada reinstalirajte **PS/2 TrackPoint**. Pogonitelji se nalaze na C:\IBMTOOLS\DRIVERS direktoriju ili na C:\SWTOOLS\DRIVERS direktoriju na vašem pogonu tvrdog diska. Ako vaš pogon tvrdog diska ne sadrži pogonitelje uređaja, pogledajte ThinkPad Web stranicu. Za pristup na ovu Web stranicu pritisnite tipku ThinkVantage da otvorite ThinkVantage Centar produktivnosti.

Problem:

Funkcije sklizanja ili povećala ne rade.

Rješenje:

→ Pogledajte pogonitelja miša u Device Manageru i provjerite da je PS/2 TrackPoint pogonitelj instaliran.

Problemi stanja pripravnosti i zamrznutosti

Problem:

Računalo neočekivano ulazi u stanje pripravnosti.

Rješenje:

→ Ako se procesor pregrije, računalo će automatski otići u stanje pripravnosti da dozvoli računalu da se ohladi i da zaštiti procesor i ostale interne komponente. Također, provjerite postavke za stanje pripravnosti pomoću Power Managera.

Problem:

Računalo odlazi u stanje pripravnosti odmah nakon Power-on self-testa (POST) (uključuje se indikator stanja pripravnosti).

Rješenje:

- Provjerite da li je:
 - Baterija napunjena.
 - Operativna temperatura unutar dozvoljenog raspona. Pogledajte “Specifikacije” na stranici 70.

Ako su ove stavke ispravne, dajte računalo na popravak.

Problem:

Pojavljuje se poruka critical low-battery error i računalo se odmah isključuje.

Rješenje:

→ Napon baterije postaje slab. Spojite AC adaptor na računalo ili zamijenite bateriju s jednom potpuno napunjenom.

Problem:

Ekran računala ostaje prazan nakon što ste poduzeli akciju da se vratite iz stanja pripravnosti.

Rješenje:

→ Provjerite da li je eksterni monitor bio odspojen za vrijeme dok je računalo bilo u stanju pripravnosti. Nemojte odspajati eksterni monitor dok je računalo u stanju pripravnosti ili zamrznutosti. Ako nakon vraćanja iz tih stanja nema priključenog eksternog monitora, ekran računala će ostati prazan i izlaz se neće prikazati. Ovo ograničenje ne zavisi o vrijednosti za razlučivost. Pritisnite Fn+F7 da prikazete ekran računala.

Bilješka: Ako koristite kombinaciju tipaka Fn+F7 za primjenu sheme predstavljanja, pritisnite Fn+F7 bar tri puta u tri sekunde, pa će slika biti prikazana na ekranu računala.

Problem:

Računalo se ne vraća iz stanja pripravnosti ili indikator tog stanja ostaje upaljen i računalo ne radi.

Rješenje:

→ Ako se sistem ne vraća iz stanja pripravnosti, možda je otišao u stanje pripravnosti ili zamrznutosti automatski, zato što se baterija ispraznila. Provjerite indikator stanja pripravnosti.

- Ako je indikator uključen, vaše računalo je u stanju pripravnosti. Spojite AC adaptor na računalo; pritisnite Fn.
- Ako je indikator isključen, vaše računalo je u stanju zamrznutosti ili je isključeno. Spojite AC adaptor na računalo; tada pritisnite prekidač napajanja da vratite operativno stanje.

Ako se sistem i dalje ne vraća iz stanja pripravnosti, možda je vaš sistem prestao odgovarati i ne možete ga isključiti. U tom slučaju trebate resetirati računalo. Ako niste spremili vaše podatke, možda će biti izgubljeni. Da resetirate računalo, pritisnite i držite prekidač napajanja 4 sekunde ili više. Ako se sistem još nije resetirao, uklonite AC adaptor i bateriju.

Problem:

Vaše računalo ne odlazi u stanje pripravnosti ili zamrznutosti.

Rješenje:

→ Provjerite da nije izabrana neka opcija koja onemogućuje računalo da ode u stanje pripravnosti ili zamrznutosti.

Problem:

Sistem se ne budi u vrijeme postavljeno timerom ako računalo nije povezano na AC izvor napajanja, *-ili-* Sistem ne ulazi u stanje zamrznutosti iz stanja odgode ako računalo nije povezano na AC izvor napajanja.

Rješenje:

→ Operacija buđenja s timerom uz baterijsko napajanje je po defaultu onemogućena. Ako omogućite tu funkciju, računalo se može probuditi i početi raditi dok ga nosite, a to može dovesti do oštećenja pogona tvrdog diska.

Ako vodite računa o tom riziku možete omogućiti ovu funkciju.

1. Isključite i ponovno uključite računalo; tada, dok se u lijevom donjem dijelu ekrana prikazuje poruka “ To interrupt normal startup, press ThinkVantage button”, pritisnite tipku ThinkVantage. Otvorit će se područje Rescue and Recovery.
2. Kliknite **Access BIOS**. Prikazat će se prozor System Restart Required.
3. Kliknite **Yes**. Računalo će se ponovno pokrenuti i pojaviti će se BIOS Setup Utility izbornik.
4. S kursorom izaberite **Config**; tada pritisnite Enter. Prikazuje se podizbornik **Power**.
5. Izaberite **Timer Wake with Battery Operation** pritiskom na Enter.
6. S tipkom F5 ili F6, izaberite **Enabled** i tada pritisnite Enter.
7. Pritisnite F10 i Enter da spremite ovu postavku i izađete iz ovog pomoćnog programa.

Za informacije o BIOS Setup Utility-u pogledajte “BIOS Setup Utility” u Pristupu pomoći.

Problem:

Kombinacija tipki Fn+F12 ne uzrokuje odlazak računala u stanje zamrznutosti.

Rješenje:

→ Računalo ne može ući u stanje zamrznutosti:

- Ako upotrebljavate jednu od komunikacijskih PC kartica. Da odete u stanje zamrznutosti, zaustavite komunikacijski program i tada uklonite PC karticu ili onemogućite priključnicu za PC karticu. Kliknite na ikonu **Safely Remove Hardware** u traci sa zadacima (za Windows XP) ili ikonu **Unplug or Eject Hardware** u traci sa zadacima (za Windows 2000).
- Ako stanje zamrznutosti nije omogućeno. Da ga omogućite, napravite kako slijedi:
 1. Pokrenite ThinkPad Configuration program.
 2. Kliknite **Power Management**.
 3. Kliknite karticu **Hibernate**.
 4. Izaberite kućicu za podršku zamrznutosti.

5. Kliknite OK.

Bilješka: U stanje zamrznutosti možete otići pritiskom na Fn+F12 samo ako je instaliran PM pogonitelj za Windows XP ili Windows 2000.

Problemi s ekranom računala

Problem:

Ekran je prazan.

Rješenje:

→ Pritisnite Fn+F7 da prikazete sliku.

Bilješka: Ako koristite kombinaciju tipaka Fn+F7 za primjenu sheme predstavljanja, pritisnite Fn+F7 bar tri puta u tri sekunde, pa će slika biti prikazana na ekranu računala.

→ Ako koristite AC adaptor ili koristite bateriju, a indikator stanja baterije je upaljen (zeleno), pritisnite Fn+Home da posvijetlite ekran.

→ Ako je indikator stanja pripravnosti upaljen (zeleno), pritisnite Fn da se vratite iz stanja pripravnosti.

→ Ako problem ne nestane, izvedite Rješenje iz donjeg problema.

Problem:

Ekran je nečitljiv ili iskrivljen.

Rješenje:

→ Provjerite da li je:

- Pogonitelj ekranskog uređaja ispravno instaliran.
- Razlučivost ekrana i boja podešena ispravno.
- Tip monitora ispravan.

Da provjerite ove postavke, napravite sljedeće:

Otvorite prozor Display Properties.

1. Kliknite karticu **Settings**.
2. Provjerite da li su rezolucija i kvaliteta boje ispravno postavljeni.
3. Kliknite **Advanced**.
4. Kliknite karticu **Adapter**.
5. Provjerite da je "ATI Mobility xxxxx", "ATI Mobility RADEON xxxxx", "ATI Mobility FIRE GL xxxxx" ili "Intel xxxxx" pokazano u prozoru s adaptor informacijama.

Bilješka: Ime pogonitelja uređaja xxxxx zavisi o video čipu koji je instaliran na vašem računalu.

6. Kliknite gumb **Properties**. Označite kućicu "Device status" i osigurajte da uređaj ispravno radi. Ako ne, kliknite gumb **Troubleshooter**.
7. Kliknite karticu **Monitor**.

8. Provjerite da su informacije ispravne.
9. Kliknite gumb **Properties**. Označite kućicu "Device status" i osigurajte da uređaj ispravno radi. Ako ne, kliknite gumb **Troubleshooter**.

Problem:

Ekran ostaje uključen nakon isključivanja računala.

Rješenje:

→ Pritisnite i držite prekidač napajanja 4 sekunde ili više da isključite računalo; zatim ga opet uključite.

Problem:

Nakon svakog uključivanja računala, na ekranu se pojavljuju nebojene ili presvijetle točke.

Rješenje:

→ Ovo je sastavna karakteristika TFT tehnologije. Ekran vašeg računala sadrži višestruke tanke-film tranzistore (TFT-ove). Manji broj nebojenih ili svijetlih točaka može na ekranu postojati uvijek.

Problem:

Pojavljuje se poruka "Unable to create overlay window" kad pokušate pokrenuti DVD prikazivanje.

ili

Dobivate lošu ili nikakvu reprodukciju dok izvodite video ili DVD reproduciranje ili igre.

Rješenje

- Napravite jedno od sljedećeg:
 - Ako koristite 32-bitni način boje, promijenite dubinu boje na 16-bitni način.
 - Ako koristite desktop veličine 1280×1024 ili veći, smanjite veličinu desktopa i dubinu boje.

Problemi s baterijom

Problem:

Baterija se ne može potpuno napuniti s načinom punjenja kod isključenosti u standardnom vremenu punjenja za vaše računalo.

Rješenje:

- Baterija može biti previše ispražnjena. Napravite sljedeće:
 1. Isključite računalo.
 2. Osigurajte da je ispražnjena baterija u računalo.
 3. Spojite AC adaptor na računalo i ostavite ju da se puni.

Ako je dostupan opcijski Brzi punjač, upotrebite ga da napunite ispražnjenu bateriju.

Ako se baterija ne može do kraja napuniti za 24 sata, uzmite novu bateriju.

Problem:

Vaše računalo se zatvara prije nego što indikator statusa baterije pokaže prazno, *ili*

Vaše računalo radi nakon što indikator statusa baterije pokaže prazno.

Rješenje:

→ Ispraznite i ponovno napunite bateriju.

Problem:

Operativno vrijeme potpuno napunjene baterije je kratko.

Rješenje:

→ Ispraznite i ponovno napunite bateriju. Ako je operativno vrijeme vaše baterije i dalje kratko, uzmite novu bateriju.

Problem:

Računalo ne radi s potpuno napunjenom baterijom.

Rješenje:

→ Možda je u bateriji aktivna zaštita od pražnjenja. Isključite računalo na jednu minutu da resetirate zaštitu; zatim ponovo uključite računalo.

Problem

Baterija se ne može napuniti.

Rješenje

→ Bateriju ne možete puniti kad je prevruća. Ako je baterija vruća, uklonite ju iz računala i dozvolite da se ohladi na sobnu temperaturu. Nakon što se ohladi, ponovno ju instalirajte i napunite. Ako se i dalje ne može napuniti, dajte ju servisirati.

Problemi s pogonom tvrdog diska

Problem:

Tvrđi disk povremeno proizvodi zveckajuću buku.

Rješenje:

- Zveckajuća buka se može čuti kad:
- Pogon tvrdog diska počne pristupati podacima ili kad se zaustavlja.
- Nosite pogon tvrdog diska.

- Nosite računalo.
- Ovo je normalna karakteristika pogona tvrdog diska i nije kvar.

Problem:

Pogon tvrdog diska ne radi.

Rješenje:

→ U BIOS Setup Utility startup izborniku, osigurajte da je pogon tvrdog diska uključen u popis “Boot priority order”. Ako se nalazi u popisu “Excluded from boot order”, onda je onemogućen. Izaberite unos koji se na njega odnosi i pritisnite tipku x. To će premjestiti unos u popis “Boot priority order”.

Problem s pokretanjem**Problem:**

Microsoft® Windows operativni sistem se ne pokreće.

Rješenje:

→ Upotrijebite Rescue and Recovery radno područje za pomoć u rješavanju ili identificiranju vašeg problema. Da otvorite Rescue and Recovery radno područje, napravite sljedeće:

1. Isključite PC i ponovno ga uključite.
2. Pažljivo promatrajte ekran dok se PC pokreće. Kad se prikaže poruka “**To interrupt normal startup, press the blue ThinkVantage button**” u donjem lijevom dijelu ekrana pritisnite plavi gumb ThinkVantage. Otvara se Rescue and Recovery radno područje.
3. Iz Rescue and Recovery radno područje možete napraviti sljedeće:
 - **Spašavanje i vraćanje** vaših datoteka, foldera ili sigurnosnih kopija.
 - **Konfiguriranje** vaših sistemskih postavki i lozinki.
 - **Komuniciranje** pomoću interneta i veze na stranice podrške.
 - **Rješavanje problema** i dijagnosticiranje problema pomoću dijagnostika.

Na gornjem panelu od Rescue and Recovery radno područje možete kliknuti jednu od sljedećih kartica da otvorite ostale stranice ili da izađete iz pomoćnog programa:

- **Preglednik događaja** vam omogućuje da vidite dnevnik koji sadrži informacije o događajima ili zadacima koji su pridruženi s Rescue and Recovery operacijama.
- **Sistemske informacije** omogućuju vam da vidite ključne hardverske i softverske informacije o vašem računalo. Ove informacije mogu biti vrijedne kod dijagnosticiranja problema.
- **Jamstveni status** vam omogućuje da vidite kad ističe vaše jamstvo, uvjete servisa za vaše računalo ili popis dijelova za zamjenu.

- **Help** pruža informacije o različitim funkcijama u Rescue and Recovery radno područje.
- **Restart** zatvara Rescue and Recovery radno područje i nastavlja s redosljedom pokretanja koji je bio prekinut.

Problemi s provjerom autentičnosti otiska prsta

Problem:

Ne možete registrirati ili provjeriti autentičnost vašeg prsta.

Rješenje

→ Ako na vašem prstu(ima) postoji bilo što od sljedećeg, možda se nećete moći registrirati ili prijaviti:

- Vaš prst je naboran.
- Vaš prst je grub, suh ili ozlijeđen.
- Vaš prst je vrlo suh.
- Vaš prst ima mrlje od zemlje, blata ili ulja.
- Površina vašeg prsta je vrlo različita u odnosu na razdoblje kada ste registrirali vaš otisak prsta.
- Vaš prst je mokar.
- Korišten je prst čiji otisak prije nije uzet.

Da riješite situaciju, pokušajte sljedeće:

- Očistite ili obrišite vaše ruke da uklonite moguću prljavštinu ili vlagu s prstiju.
- Registrirajte i koristite drugi prst prilikom provjere autentičnosti.
- Ako su vaše ruke vrlo suhe, primijenite na njih kremu za ruke.

Ostali problemi

Problem:

Računalo se zaključava ili ne prihvaća nikakav unos.

Rješenje:

→ Vaše računalo se može zaključati ako ulazi u stanje pripravnosti za vrijeme operacije komunikacija. Onemogućite ulaženje u stanje pripravnosti kad radite na mreži.

Da isključite računalo, pritisnite i držite prekidač napajanja 4 sekunde ili više.

Problem:

Računalo se ne pokreće iz uređaja koji želite.

Rješenje:

→ Pogledajte Startup izbornik od BIOS Setup Utility. Provjerite da je redoslijed pokretanja u BIOS Setup Utility-u postavljen tako da se računalo pokreće s uređaja koji želite.

Također provjerite da je uređaj s kojeg se računalo pokreće omogućen. U startup izborniku od BIOS Setup Utility, osigurajte da je pogon tvrdog diska uključen u popis "Boot priority order". Ako se on nalazi u popisu uređaja "Excluded from boot order", pogon čvrstog diska je onemogućen. Izaberite unos koji se na njega odnosi i pritisnite tipku x. To će premjestiti unos u popis "Boot priority order".

Problem:

Računalo ne odgovara.

Rješenje:

→ IRQ-ovi za PCI su svi postavljeni kao 11. Računalo ne odgovara zato što ne može dijeliti IRQ s drugim uređajima. Pogledajte ThinkPad Configuration program.

Problem:

Računalo ne može reproducirati CD ili kvaliteta zvuka nije dobra.

Rješenje:

→ Provjerite da li disk odgovara standardima za vašu državu. Disk koji odgovara lokalnim standardima je obično označen s CD logom na naljepnici. Ako koristite disk koji ne ispunjava ove standarde, ne možemo jamčiti da će moći biti reproduciran ili ako može, ne jamčimo da će kvaliteta zvuka biti dobra.



Problem:

Reprodukcija DVD-a nije glatka u Windows 2000.

Rješenje:

→ Ako ste izabrali način Maximum Battery za Intel SpeedStep® tehnologiju, može doći do ovog problema. Ovaj način je namijenjen postizanju maksimalnog života baterije, s time da se brzina procesora prebacuje između redovne male brzine i polovice te brzine, zavisno o tome koliko se procesor koristi. Ako se upotreba poveća, Intel SpeedStep prebacuje brzinu procesora na manju brzinu. Rad u ovom načinu može ozbiljno pogoršati performanse procesora i tako uzrokovati da DVD reprodukcija bude isprekidana.

Da izbjegnute ili smanjite ovaj problem, možete izabrati bilo koji od preostala tri načina rada, kako slijedi:

- **Maximum Performance:** Zadržava visoke brzine procesora u bilo koje vrijeme.
- **Automatic:** Prebacuje brzinu procesora između visoke i niske, zavisno o tome koliko se procesor koristi. Ako se upotreba poveća, Intel SpeedStep prebacuje brzinu procesora na veću brzinu.
- **Battery Optimized Performance:** Uvijek zadržava nisku brzinu procesora.

Da izaberete način napravite sljedeće:

1. Pokrenite program ThinkPad Configuration.
2. Kliknite **Power Management**.
3. Kliknite karticu **Intel SpeedStep technology**.
4. Iz popisa izaberite način koji želite.
5. Kliknite **OK**.

Problem:

Ne možete se spojiti pomoću ugrađene bežične mrežne kartice.

Rješenje:

→ Ako je ekran računala zatvoren, otvorite ga i pokušajte ponovno.

Problem:

Računalo se ne može povezati na lokalnu mrežu, dijeljene uređaje ili mrežne pisače, ali se može povezati na Internet.

Rješenje:

→ Na vašem desktopu kliknite ikonu Symantec Client Security, zatim kliknite ikonu Symantec Home and Office Networking Wizard i slijedite upute.

Problem:

Ako je vaš operativni sistem Windows 2000 i koristite USB 1.x uređaj, tada se dok se vaše računalo vraća iz stanja pripravnosti ili zamrznutosti u normalno stanje, može pojaviti poruka "Unsafe Removal of Device".

Rješenje:

→ Ovaj prozor s porukom slobodno možete zatvoriti. Ona se prikazuje zbog problema USB 2.0 pogonitelja na Windows 2000. Detaljnije informacije o ovom možete dobiti u poglavlju Više informacija u Microsoft Knowledge Base 328580 i 323754. Posjetite Microsoft Knowledge Base početnu stranicu na <http://support.microsoft.com/>, upišite broj knowledge base članka koji trebate u polje za traženje i kliknite na gumb Search.

Problem:

Aplikacija ne radi ispravno.

Rješenje:

- Provjerite da problem ne uzrokuje aplikacija.
- Provjerite da li računalo ima minimalnu potrebnu memoriju za izvođenje aplikacije. Pogledajte u priručnike dostavljene s aplikacijom.
- Provjerite sljedeće:
 - Aplikacija je oblikovana za rad s vašim operativnim sistemom.
 - Ostale aplikacije rade ispravno na vašem računalu.
 - Instalirani su potrebni pogonitelji uređaja.
 - Aplikacija radi kad se izvodi na nekom drugom računalu.
- Ako se pojavljuje poruka greške dok koristite aplikacijski program, pogledajte priručnike koji su dostavljeni s aplikacijom.

Poglavlje 4. Pokretanje BIOS Setup Utility

Vaše računalo ima program, koji se zove BIOS Setup Utility, koji vam omogućava da izaberete različite parametre za podešavanje.

- Config: Postavljanje konfiguracije vašeg računala.
- Date/Time: Postavljanje datuma i vremena.
- Security: Postavljanje funkcija sigurnosti.
- Startup: Postavljanje uređaja za pokretanje.
- Restart: Ponovno pokretanje sistema.

Napomena: Mnoge od ovih parametara možete lakše postaviti pomoću ThinkPad Configuration programa.

Da pokrenete BIOS Setup Utility, učinite sljedeće:

1. Da se zaštitite od slučajnog gubitka podataka, kopirajte vaše podatke i registre računala. Za detalje pogledajte poglavlje “Alati za kopiranje i vraćanje podataka” u Pristupu pomoći.
2. Uklonite bilo koju disketu iz disketnog pogona i isključite računalo.
3. Uključite računalo; tada, dok se u lijevom donjem dijelu ekrana prikazuje poruka “To interrupt normal startup, press the blue ThinkVantage button”, pritisnite tipku ThinkVantage. Otvara se Rescue and Recovery radno područje.
4. Kliknite **Access BIOS**. Prikazat će se prozor System Restart Required.
5. Kliknite **Yes**. Računalo će se ponovno pokrenuti i pojavit će se BIOS Setup Utility izbornik.
6. Ako ste postavili lozinku nadglednika, izbornik od BIOS Setup Utility će se pojaviti nakon što unesete lozinku. Možete pokrenuti pomoćni program pritiskom na Enter umjesto unosa lozinke nadglednika; međutim, tada nećete moći promijeniti parametre koji su zaštićeni lozinkom nadglednika. Za više informacija, pogledajte priručnu pomoć.
Pomoću kursor tipaka, pomaknite se do stavke koju želite promijeniti. Kad je stavka koju želite osvjetljena, pritisnite Enter. Prikazat će se podizbornik.
7. Promijenite stavke koje želite promijeniti. Da promijenite vrijednost neke stavke, upotrebite F5 ili F6 tipku. Ako stavka ima podizbornik, možete ga prikazati pritiskom na Enter.
8. Pritisnite F3 ili Esc da izađete iz podizbornika. Ako ste u ugniježđenom podizborniku, pritisnite Esc više puta dok ne dođete do BIOS Setup Utility izbornika.

Napomena: Ako trebate vratiti postavke na njihovo originalno stanje iz vremena kupovine, pritisnite F9 tipku da napunite default postavke. Možete također izabrati opciju u Restart podizborniku da napunite default postavke ili odbacite promjene.

9. Izaberite Restart; tada pritisnite Enter. Pomaknite kursor do opcije koju želite za ponovno pokretanje vašeg računala; tada pritisnite Enter. Vaše računalo će se ponovno pokrenuti.

Poglavlje 5. Instaliranje novog operativnog sistema

Prije instaliranja operativnog sistema pogledajte poglavlje "Instaliranje novog operativnog sistema" u Pristupu pomoći i svakako izvedite sljedeće:

- Ispišite dijelove Pristupa pomoći koje ćete koristiti. Otiđite na dio za operativni sistem koji koristite.
- Kopirajte sve poddirektorije i datoteke u C:\IBMTOOLS ili C:\SWTOOLS direktoriju na prijenosni memorijski uređaj, zato što ćete to trebati za vrijeme instalacije.

Instaliranje Windows XP

Ako instalirate Windows XP Service Pack 1 na računalo s dvo-jezgrenim procesorom, onemogućite Višestruko procesiranje jezgre prije pokretanja instalacije na sljedeći način:

1. Pokrenite BIOS Setup Utility.
2. Izaberite Config. Otvara se Config podizbornik.
3. Izaberite CPU. Otvara se CPU podizbornik.
4. Za Core Multi-Processing izaberite Disabled.
5. Pritisnite F10.

Za instalaciju Windows XP i njegovog povezanog softvera na vaše računalo napravite sljedeće:

Prije instaliranja operativnog sistema, instalirajte Intel® Matrix Storage Manager Driver, na sljedeći način:

Napomena

Svakako instalirajte Intel Matrix Storage Manager Driver prije instaliranja operativnog sistema. U suprotnom vaše računalo neće odgovoriti; samo će prikazati plavi ekran.

1. Spojite disketni pogon na vaše računalo.
2. Kopirajte Intel Matrix Storage Manager Driver iz C:\IBMTOOLS\DRIVERS\IMSM ili C:\SWTOOLS\DRIVERS\IMSM na disketu.
3. Da provjerite da li je SATA AHCI omogućen pokrenite BIOS Setup Utility.
4. Izaberite Config.
5. Izaberite Serial ATA (SATA). Izaberite AHCI.
6. Izaberite AHCI.

7. Promijenite redoslijed podizanja vašeg računala. Slijedeći upute na Startup izborniku u BIOS Setup Utility-u, postavite CD-ROM pogon kao prvi uređaj.
8. Umetnite CD za Windows XP u CD ili DVD pogon i ponovno pokrenite računalo.
9. Da bi najprije instalirali SCSI ili RAID pogonitelj treće strane pritisnite F6.
10. Kad dobijete prompt izaberite S za Specify Additional Device.
11. Kad dobijete prompt umetnite disketu koju ste kreirali u koraku 2 na stranici 33 i pritisnite Enter.
12. Izaberite Intel 82801 GBM SATA AHCI Controller (Mobile ICH7M) i pritisnite Enter.
13. Za nastavak instalacije ponovno pritisnite Enter. Ostavite disketu u pogonu do sljedećeg ponovnog podizanja; softver će se možda ponovno trebati kopirati s diskete prilikom kopiranja datoteka za vrijeme postava.
14. Ako još niste instalirali Windows XP Service Pack 2, posjetite Microsoft Web stranicu na <http://www.microsoft.com/windowsxp/downloads>
15. Spustite Windows XP Service Pack 2 s Web stranice. Da bi ga instalirali slijedite upute u readme datoteci.
16. U popisu uređaja na prozoru Device Manager se može pojaviti žuta oznaka na lijevoj strani pokraj Universal Serial Bus (USB) kontrolera. Ako se pojavi, otvorite njegova svojstva i kliknite tipku Reinstall driver da bi instalirali USB2.0 pogonitelj.
17. Vratite C:\IBMTOOLS ili C:\SWTOOLS iz sigurnosne kopije koju ste napravili prije pokretanja instalacije.
18. Izvedite Intel Chipset Support 5 za Windows 2000/XP. Da bi to napravili izvedite `infnst_autol.exe` iz C:\IBMTOOLS\OSFIXES\INTELINF\ ili C:\SWTOOLS\OSFIXES\INTELINF\.
19. Primijenite PCMCIA Power Policy Registry Patch. Da to napravite otidite na C:\IBMTOOLS\OSFIXES\PCMCIAPW\ ili C:\SWTOOLS\OSFIXES\PCMCIAPW\ i dva puta kliknite `install.bat`. Zatim slijedite upute koje se pojavljuju na ekranu.
20. Instalirajte pogonitelje uređaja. Oni se nalaze na C:\IBMTOOLS\DRIVERS direktoriju ili na C:\SWTOOLS\DRIVERS direktoriju na vašem pogonu tvrdog diska. Pogledajte Instaliranje pogonitelja uređaja radi uputa. Također ćete trebati instalirati i aplikativni softver koji se nalazi ili u C:\IBMTOOLS\APPS ili u C:\SWTOOLS\APPS direktoriju na disk pogonu.

Bilješka: Ako ne možete naći Dodatne datoteke, pogonitelje uređaja i aplikativni softver koji trebate na vašem disk pogonu ili želite primati ažuriranja i zadnje informacije o njima, pogledajte ThinkPad Web stranicu na <http://www.lenovo.com/think/support/site.wss/TPAD-MATRIX.html>

Ako nemate disketni pogon, možete instalirati Intel Matrix Storage Manager Driver pomoću sljedećeg alternativnog postupka:

Napomena

Ako izaberete AHCI za Serial ATA (SATA) u BIOS Setup Utility-u prije instaliranja Intel Matrix Storage Manager Driver, vaše računalo neće odgovoriti; samo će prikazati plavi ekran.

1. Pokrenite BIOS Setup Utility.
2. Izaberite Config.
3. Izaberite Serial ATA (SATA).
4. Izaberite Compatibility.
5. Promijenite redoslijed podizanja vašeg računala. Slijedeći upute na Startup izborniku u BIOS Setup Utility-u, postavite CD-ROM pogon kao prvi uređaj.
6. Umetnite CD za Windows XP u CD ili DVD pogon i ponovno pokrenite računalo.
7. Ako još niste instalirali Windows XP Service Pack 2, posjetite Microsoft Web stranicu na <http://www.microsoft.com/windowsxp/downloads>
8. Spustite Windows XP Service Pack 2 s Web stranice. Da bi ga instalirali slijedite upute u readme datoteci.
9. Posjetite Lenovo Web stranicu na <http://www.lenovo.com/think/support/site.wss/TPAD-MATRIX.html>
10. Spustite Intel Matrix Storage Manager Driver s Web stranice. Da bi ga instalirali slijedite upute u readme datoteci.
11. Izvedite Intel Matrix Storage Manager Driver. Da to napravite otiđite na C:\DRIVERS\WIN\SATA\PREPARE i dva puta kliknite install.cmd.
12. Isključite računalo i ponovno ga uključite.
13. Pokrenite BIOS Setup Utility.
14. Izaberite Config.
15. Izaberite Serial ATA (SATA).
16. Izaberite AHCI.
17. Pokrenite Windows XP. Pojavljuje se Welcome to the Found New Hardware Wizard.
18. Kliknite No, not this time i zatim kliknite Next.
19. Izaberite Install from a list or specific location (Advanced) i zatim kliknite Next.
20. Izaberite Search for the best driver in these locations. Zatim izaberite Include this location in the search:, navedite stazu C:\DRIVERS\WIN\SATA i kliknite Next. Pojavljuje se Completing the Found New Hardware Wizard.
21. Kliknite Finish.
22. Kad se pojavi prozor System Settings Change kliknite Yes. Računalo će se ponovno pokrenuti.

23. U popisu uređaja na prozoru Device Manager se može pojaviti žuta oznaka na lijevoj strani pokraj Universal Serial Bus (USB) kontrolera. Ako se pojavi, otvorite njegova svojstva i kliknite tipku Reinstall driver da bi instalirali USB2.0 pogonitelj.
24. Vratite C:\IBMTOOLS ili C:\SWTOOLS iz sigurnosne kopije koju ste napravili prije pokretanja instalacije.
25. Izvedite Intel Chipset Support 5 za Windows 2000/XP. Da bi to napravili izvedite infinst_autol.exe iz C:\IBMTOOLS\OSFIXES\INTELINF\ ili C:\SWTOOLS\OSFIXES\INTELINF\.
26. Primijenite PCMCIA Power Policy Registry Patch. Da to napravite otidite na C:\IBMTOOLS\OSFIXES\PCMCIAAPW\ ili C:\SWTOOLS\OSFIXES\PCMCIAAPW\, dva puta kliknite install.bat i zatim slijedite upute koje se pojavljuju na ekranu.
27. Instalirajte pogonitelje uređaja. Oni se nalaze na C:\IBMTOOLS\DRIVERS direktoriju ili na C:\SWTOOLS\DRIVERS direktoriju na vašem pogonu tvrdog diska. Pogledajte Instaliranje pogonitelja uređaja radi uputa. Također ćete trebati instalirati i aplikativni softver koji se nalazi ili u C:\IBMTOOLS\APPS ili u C:\SWTOOLS\APPS direktoriju na disk pogonu.

Bilješka: Ako ne možete naći Dodatne datoteke, pogonitelje uređaja i aplikativni softver koji trebate na vašem disk pogonu ili želite primati ažuriranja i zadnje informacije o njima, pogledajte ThinkPad Web stranicu na <http://www.lenovo.com/think/support/site.wss/TPAD-MATRIX.html>

Instaliranje Windows XP Update Module paketa

Windows XP Update moduli su u jednom od sljedećih direktorija:

C:\IBMTOOLS\OSFIXES\WXPUP

ili

C:\SWTOOLS\OSFIXES\WXPUP

Ime svakog podfoldera je broj modula popravka. Za informacije o svakom modulu popravka posjetite Microsoft Knowledge Base početnu stranicu na <http://support.microsoft.com/>, upišite broj modula popravka koji trebate u polje za traženje i kliknite tipku Search.

Bilješka: Adresa Web stranice se može promijeniti bez prethodne obavijesti. Ako se početna stranica ne prikaže, počnite traženje od glavne Microsoft stranice.

Da bi instalirali modul popravka izvedite .exe datoteku u podfolderu i slijedite upute na ekranu.

Bilješka: Ako uklonite pogon tvrdog diska s računala s jedno-jezgrenim procesorom i instalirate ga na računalo s dvo-jezgrenim procesorom, možete dobiti pristup do pogona tvrdog diska. Međutim, u suprotnom se to ne može napraviti: Ako

uklonite pogon tvrdog diska s računala s dvo-jezgrenim procesorom i instalirate ga na računalo s jedno-jezgrenim procesorom, nećete dobiti pristup do pogona tvrdog diska.

Instaliranje Windows 2000

Ako instalirate Windows 2000 na računalo s dvo-jezgrenim procesorom, onemogućite Višestruko procesiranje jezgre prije pokretanja instalacije na sljedeći način:

1. Pokrenite BIOS Setup Utility.
2. Izaberite Config. Otvara se Config podizbornik.
3. Izaberite CPU. Otvara se CPU podizbornik.
4. Za Core Multi-Processing izaberite Disabled.
5. Pritisnite F10.

Ako instalirate Windows 2000 i njegov softver na vaše računalo s pogona na ThinkPad Advanced Docku, instalirajte Windows 2000 zajedno sa Service Pack 4. Za detalje pogledajte Microsoft web stranicu na:

http://www.microsoft.com/windows2000/downloads/servicepacks/sp4/spdeploy.htm#scenario_1_installing_windows_2000_integrated_with_the_service_pack_rpm

Za instalaciju Windows 2000 i njegovog povezanog softvera na vaše računalo napravite sljedeće:

Prije instaliranja operativnog sistema, instalirajte Intel Matrix Storage Manager Driver, na sljedeći način:

Napomena

Svakako instalirajte Intel Matrix Storage Manager Driver prije instaliranja operativnog sistema. U suprotnom vaše računalo neće odgovoriti; samo će prikazati plavi ekran.

1. Spojite disketni pogon na vaše računalo.
2. Kopirajte Intel Matrix Storage Manager Driver iz C:\IBMTOOLS\DRIVERS\IMSM ili C:\SWTOOLS\DRIVERS\IMSM na disketu.
3. Da provjerite da li je SATA AHCI omogućen pokrenite BIOS Setup Utility.
4. Izaberite Config.
5. Izaberite Serial ATA (SATA).
6. Izaberite AHCI.
7. Promijenite redoslijed podizanja vašeg računala. Slijedeći upute na Startup izborniku u BIOS Setup Utility-u, postavite CD-ROM pogon kao prvi uređaj.

8. Umetnite CD za Windows 2000 u CD ili DVD pogon i ponovno pokrenite računalo. Slijedite upute na ekranu.
9. Da bi najprije instalirali SCSI ili RAID pogonitelj treće strane pritisnite F6.
10. Kad dobijete prompt izaberite S za Specify Additional Device.
11. Kad dobijete prompt umetnite disketu koju ste kreirali u koraku 2 na stranici 37 i pritisnite Enter.
12. Izaberite Intel 82801 GBM SATA AHCI Controller (Mobile ICH7M) i pritisnite Enter.
13. Za nastavak instalacije ponovno pritisnite Enter. Ostavite disketu u pogonu do sljedećeg ponovnog podizanja; softver će se možda ponovno trebati kopirati s diskete prilikom kopiranja datoteka za vrijeme postava.
14. Ako još niste instalirali Windows 2000 Service Pack 4, posjetite Microsoft Web stranicu na <http://www.microsoft.com/windows2000/downloads/servicepacks>
15. Spustite Windows 2000 Service Pack 4 s Web stranice. Da bi ga instalirali slijedite upute u readme datoteci.

Bilješka: Ako instalirate neku anti-virus aplikaciju prije instaliranja servisnog paketa, trebete ju deinstalirati. Nakon instaliranja servisnog paketa ponovno instalirajte anti-virus aplikaciju.

16. U popisu uređaja na prozoru Device Manager se može pojaviti žuta oznaka na lijevoj strani pokraj Universal Serial Bus (USB) kontrolera. Ako se pojavi, otvorite njegova svojstva i kliknite tipku Reinstall driver da bi instalirali USB2.0 pogonitelj.
17. Vratite C:\IBMTOOLS ili C:\SWTOOLS iz sigurnosne kopije koju ste napravili prije pokretanja instalacije.
18. Izvedite Intel Chipset Support 4 za Windows 2000/XP. Da bi to napravili izvedite `infnst_autol.exe` iz C:\IBMTOOLS\OSFIXES\INTELINF\ ili C:\SWTOOLS\OSFIXES\INTELINF\.

Bilješka: Ako ne možete naći taj direktorij na vašem disk pogonu spustite Intel Chipset Support 4 za Windows 2000/XP s ThinkPad Web stranice na <http://www.lenovo.com/think/support/site.wss/TPAD-MATRIX.html>

19. Slijedite upute za Install shield program.
20. Instalirajte Windows 2000 pogonitelje uređaja i aplikativni softver prema odgovarajućim postupcima.

Bilješka: Ako ne možete naći Dodatne datoteke, pogonitelje uređaja i aplikativni softver koji trebate na vašem disk pogonu ili želite primati ažuriranja i zadnje informacije o njima, pogledajte ThinkPad Web stranicu na <http://www.lenovo.com/think/support/site.wss/TPAD-MATRIX.html>

Ako nemate disketni pogon, možete instalirati Intel Matrix Storage Manager Driver pomoću sljedećeg alternativnog postupka:

Napomena

Ako izaberete AHCI za Serial ATA (SATA) u BIOS Setup Utility-u prije instaliranja Intel Matrix Storage Manager Driver, vaše računalo neće odgovoriti; samo će prikazati plavi ekran.

Bilješka:

1. Pokrenite BIOS Setup Utility.
2. Izaberite Config.
3. Izaberite Serial ATA (SATA).
4. Izaberite Compatibility.
5. Promijenite redoslijed podizanja vašeg računala. Slijedeći upute na Startup izborniku u BIOS Setup Utility-u, postavite CD-ROM pogon kao prvi uređaj.
6. Umetnite CD za Windows 2000 u CD ili DVD pogon i ponovno pokrenite računalo. Slijedite upute na ekranu.
7. Ako još niste instalirali Windows 2000 Service Pack 4, posjetite Microsoft Web stranicu na <http://www.microsoft.com/windows2000/downloads/servicepacks>
8. Spustite Windows 2000 Service Pack 4 s Web stranice. Da bi ga instalirali slijedite upute u readme datoteci.

Bilješka: Ako instalirate neku anti-virus aplikaciju prije instaliranja servisnog paketa, trebate ju deinstalirati. Nakon instaliranja servisnog paketa ponovno instalirajte anti-virus aplikaciju.

9. Posjetite Lenovo Web stranicu na <http://www.lenovo.com/think/support/site.wss/TPAD-MATRIX.html>
10. Spustite Intel Matrix Storage Manager Driver s Web stranice. Da bi ga instalirali slijedite upute u readme datoteci.
11. Izvedite Intel Matrix Storage Manager Driver. Da to napravite otiđite na C:\DRIVERS\WIN\SATA\PREPARE i dva puta kliknite install.cmd.
12. Isključite računalo i ponovno ga uključite.
13. Pokrenite BIOS Setup Utility.
14. Izaberite Config.
15. Izaberite Serial ATA (SATA).
16. Izaberite AHCI.
17. Pokrenite Windows 2000. Pojavljuje se Welcome to the Found New Hardware Wizard.
18. Kliknite Next.
19. Izaberite Search for a suitable driver for my device (preporučeno) i zatim kliknite Next.

20. Izaberite Specify a location i zatim kliknite Next.
21. Navedite stazu, C:\DRIVERS\WIN\SATA i kliknite OK. Pojavljuje se prozor Driver Files Search Results.
22. Kliknite Next. Pojavljuje se Completing the Found New Hardware Wizard.
23. Kliknite Finish.
24. Kad se pojavi prozor System Settings Change kliknite Yes. Računalo će se ponovno pokrenuti.
25. U popisu uređaja na prozoru Device Manager se može pojaviti žuta oznaka na lijevoj strani pokraj Universal Serial Bus (USB) kontrolera. Ako se pojavi, otvorite njegova svojstva i kliknite tipku Reinstall driver da bi instalirali USB2.0 pogonitelj.
26. Vratite C:\IBMTOOLS ili C:\SWTOOLS iz sigurnosne kopije koju ste napravili prije pokretanja instalacije.
27. Izvedite Intel Chipset Support 4 za Windows 2000/XP. Da bi to napravili izvedite infinst_autol.exe iz C:\IBMTOOLS\OSFIXES\INTELINF\ ili C:\SWTOOLS\OSFIXES\INTELINF\.

Bilješka: Ako ne možete naći taj direktorij na vašem disk pogonu spustite Intel Chipset Support 4 za Windows 2000/XP s ThinkPad Web stranice na <http://www.lenovo.com/think/support/site.wss/TPAD-MATRIX.html>

28. Slijedite upute za Install shield program.
29. Instalirajte Windows 2000 pogonitelje uređaja i aplikativni softver prema odgovarajućim postupcima.

Nakon što instalirate Windows 2000 Service Pack 4, trebate instalirati pogonitelje uređaja; oni se nalaze ili u C:\IBMTOOLS\DRIVERS ili u C:\SWTOOLS\DRIVERS direktoriju na vašem disk pogonu. Pogledajte Instaliranje pogonitelja uređaja radi uputa. Također ćete trebati instalirati i aplikativni softver koji se nalazi ili u C:\IBMTOOLS\APPS ili u C:\SWTOOLS\APPS direktoriju na disk pogonu.

Ako ne možete naći Dodatne datoteke, pogonitelje uređaja i aplikativni softver koji trebate na vašem disk pogonu ili želite primati ažuriranja i zadnje informacije o njima, pogledajte ThinkPad Web stranicu na <http://www.lenovo.com/think/support/site.wss/TPAD-MATRIX.html>

Podrška TI CardBus kontrolera

1. Otvorite prozor System Properties.
2. Kliknite karticu Hardware.
3. Kliknite tipku Device Manager. Otvara se prozor Device Manager.
4. Dva puta kliknite na PCMCIA adaptor. Ako je "Generic CardBus Controller" na popisu otidite na sljedeći korak. Ako nije na popisu, ne trebate instalirati TI CardBus kontroler podršku. Prekinite postupak.

5. Spustite TI PCI 1520/4520 CardBus kontroler podršku za Windows 98/2000 s Web stranice i slijedite upute u readme datoteci.

Bilješka: Za spuštanje posjetite ovu Web stranicu i slijedite upute na ekranu.
<http://www.lenovo.com/think/support/site.wss/TPAD-MATRIX.html>

Windows 2000 Update Modules su u jednom od sljedećih direktorija:

C:\IBMTOOLS\OSFIXES\W2KUP

ili

C:\SWTOOLS\OSFIXES\W2KUP

Ime svakog podfoldera je broj modula popravka. Za informacije o svakom modulu popravka posjetite Microsoft Knowledge Base početnu stranicu na <http://support.microsoft.com/>, upišite broj modula popravka koji trebate u polje za traženje i kliknite tipku Search.

Bilješka: Adresa Web stranice se može promijeniti bez prethodne obavijesti. Ako se početna stranica ne prikaže, počnite traženje od glavne Microsoft stranice.

Da bi instalirali modul popravka izvedite .exe datoteku u podfolderu i slijedite upute na ekranu.

Poglavlje 6. Opcije obnavljanja

Uvod u Rescue and Recovery

Ako Windowsi ne rade ispravno možda ćete trebati napraviti sljedeće:

- Dohvatiti osnovne sistemske informacije.
- Dijagnosticirati i riješiti problem.
- Spasiti datoteku iz Windows okoline ili vratiti kopirane datoteke, ako ste napravili kopije upotrebom Rescue and Recovery programa.
- Konfigurirati vaše računalo ili pokrenuti BIOS Setup Utility.

Sve ovo se može napraviti iz ThinkVantage Rescue and Recovery radnog područja. Uključite računalo, a kad se prikaže sljedeća poruka pritisnite plavu ThinkVantage tipku: "To interrupt normal startup, press the ThinkVantage button." Otvara se ThinkVantage Rescue and Recovery radno područje. Za više informacija o upotrebi Rescue and Recovery funkcija pogledajte poglavlje "Pregled obnavljanja" u Pristupu pomoći.

Vraćanje tvorničkog sadržaja

Umjesto dostave CD-a za obnavljanje ili Windows CD-a s vašim računalom, Lenovo je osigurao jednostavnije načine za obavljanje zadataka koji su obično povezani s ovim CD-ovima. Datoteke i programi za ove alternativne načine se nalaze na vašem tvrdom disku, što vas rješava traženja zametnutih CD-ova i problema koji proizlaze iz upotrebe neispravne verzije CD-a.

Potpuna sigurnosna kopija svih datoteka i programa koje je Lenovo predinstalirao na vaše računalo se nalazi na skrivenom dijelu ili particiji tvrdog diska. Iako su skrivene, sigurnosne kopije u particiji troše prostor na tvrdom disku. Zbog toga, kod provjere kapaciteta vašeg tvrdog diska prema Windowsima, možete primijetiti da ukupni kapacitet diska izgleda manji od očekivanog. Ta razlika se odnosi na sadržaj skrivene particije.

Program za obnavljanje proizvoda koji se nalazi u tom području će vam omogućiti da vratite sadržaj pogona tvrdog diska na isto stanje u kojem je bio kad ste računalo dobili iz tvornice.

Da obnovite tvrdi disk na njegov originalni sadržaj, napravite sljedeće:

Bilješke:

1. Ako optički pogon nije spojen na vaše ThinkPad računalo za vrijeme obnavljanja, DVD softver i softver za snimanje CD-a neće biti instalirani. Radi osiguranja ispravne instalacije, instalirajte optički pogon u Ultrabay priključnicu prije izvođenja operacije obnavljanja.

2. Proces obnavljanja može potrajati i do 2 sata.

Pažnja: Sve datoteke na primarnoj particiji tvrdog diska (obično je to C disk) će biti izgubljene u procesu obnavljanja. Međutim, prije prepisivanja preko podataka dobit ćete mogućnost spremanja jedne ili više datoteka na neki drugi medij.

1. Ako je moguće, spremite sve vaše datoteke i zatvorite operativni sistem.
2. Isključite računalo na bar 5 sekundi.
3. Uključite računalo. Pažljivo promatrajte ekran. Dok se prikazuje poruka “To interrupt normal startup, press the blue ThinkVantage button”, pritisnite tipku ThinkVantage. Otvara se ThinkVantage Rescue and Recovery radno područje.
4. Kliknite na **Restore your system** i slijedite upute na ekranu.

Obnavljanje podataka

Ako ste izvodili operaciju sigurnosnog kopiranja pomoću Rescue and Recovery programa, također imate jednu ili više spremljenih kopija koje odražavaju sadržaj tvrdog diska kakav je postojao u različitim vremenima. Te kopije se mogu spremiti na vaš čvrsti disk, na mrežni pogon ili na prijenosni medij, zavisno o opcijama koje ste izabrali za vrijeme operacije kopiranja.

Možete upotrijebiti ili Rescue and Recovery program ili Rescue and Recovery radno područje za vraćanje sadržaja čvrstog diska na neko ranije stanje iz neke od spremljenih kopija. Rescue and Recovery radno područje radi nezavisno od Windows operativnog sistema. Zbog toga ga možete pokrenuti pritiskom na plavu tipku ThinkVantage, kad dobijete prompt za vrijeme pokretanja.

Nakon što se Rescue and Recovery radno područje otvori, možete izvesti operaciju obnavljanja, čak i ako ne možete pokrenuti Windows.

Poglavlje 7. Nadogradnja i zamjena uređaja

Zamjena baterije

Važno

Pročitajte *Vodič za sigurnost i jamstvo* prije zamjene baterije.

1. **Isključite računalo ili otidite u stanje zamrznutosti.** Tada odspojite AC adaptor i sve kablove s računala.

Bilješka: Ako koristite PC karticu, računalo možda neće moći otići u stanje zamrznutosti. Ako se to desi, isključite računalo.

2. Zatvorite ekran računala i preokrenite računalo.
3. Otpustite zasun baterije tako da ga gurnete na lijevo **1**. Zatim uklonite bateriju **2**.

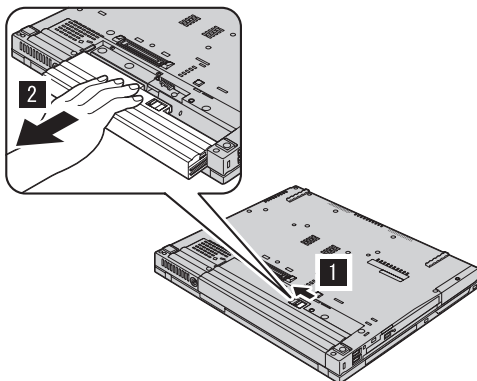

4. Instalirajte potpuno napunjenu bateriju.

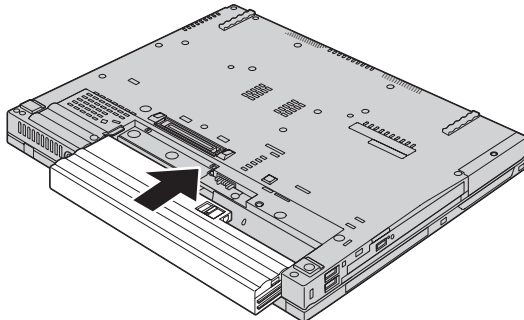

5. Gurnite zasun baterije da ju zaključate.

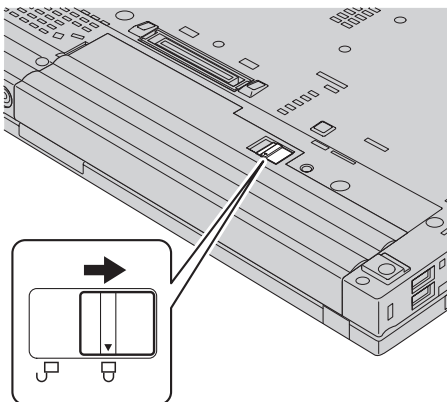

6. Ponovno preokrenite računalo. Spojite AC adaptor i kablove na računalo.

Nadogradnja pogona tvrdog diska

Važno

Pročitajte *Vodič za sigurnost i jamstvo* prije zamjene pogona tvrdog diska.

Možete povećati kapacitet spremišta memorije vašeg računala zamjenjivanjem pogona tvrdog diska s jednim s većim kapacitetom. Novi pogon tvrdog diska možete kupiti od vašeg prodavača ili Lenovo prodajnog predstavnika.

Bilješke:

1. Zamijenite pogon tvrdog diska samo ako ga nadograđujete ili ste ga dali na popravak. Konektori i ležište pogona tvrdog diska nisu oblikovani za česte promjene ili zamjene pogona.
2. ThinkVantage Rescue and Recovery radno područje program i program za obnavljanje proizvoda nisu uključeni na opcijском pogonu tvrdog diska.

Pozor

Rukovanje s pogonom tvrdog diska

- Ne bacajte pogon i ne izvrgavajte ga fizičkim udarcima. Stavite pogon na materijal kao što je meka tkanina, da apsorbirate fizičke udarce.
- Nemojte primjenjivati pritisak na poklopac pogona.
- Ne dodirujte konektor.

Pogon je vrlo osjetljiv. Neispravno rukovanje može uzrokovati štetu i trajan gubitak podataka na tvrdom disku. Prije uklanjanja pogona tvrdog diska, napravite sigurnosnu kopiju svih podataka na tvrdom disku i isključite računalo. Nikad ne uklanjajte pogon dok sistem radi ili je u stanju pripravnosti ili zamrznutosti.

Da zamijenite pogon tvrdog diska, napravite sljedeće:

1. **Isključite računalo;** tada odspojite AC adaptor i sve kablove s računala.
2. Zatvorite ekran računala i preokrenite računalo.
3. Uklonite bateriju.
4. Uklonite vijak koji osigurava pogon tvrdog diska.

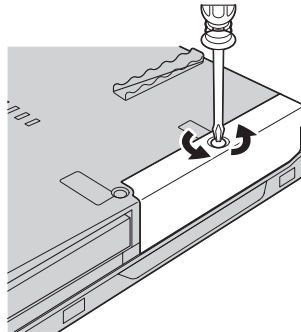

5. Uklonite poklopac; zatim uklonite tvrdi disk povlačenjem za kvačicu.

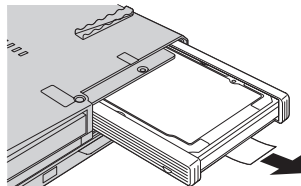

6. Odvojite gumene vodilice sa strane od pogona tvrdog diska.

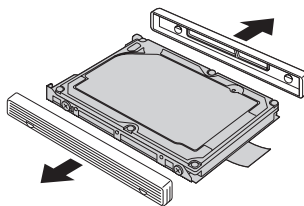

7. Stavite gumene vodilice na novi pogon tvrdog diska.

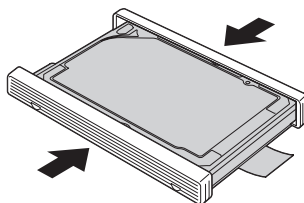

8. Postavite tvrdi disk u ležište, zatim ga dobro učvrstite.

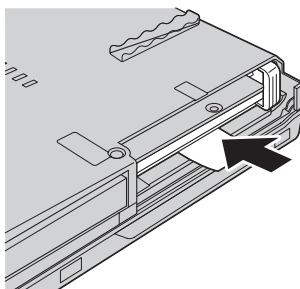

9. Ponovno postavite poklopac ležišta i stavite vijak.

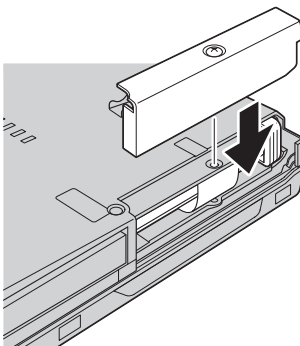

10. Reinstalirajte bateriju.
11. Ponovno preokrenite računalo. Spojite AC adaptor i kablove na računalo.

Zamjena memorije

Važno

Pročitajte *Vodič za sigurnost i jamstvo* prije zamjene memorije.

Povećanje kapaciteta memorije je učinkovit način za brže izvođenje programa. Količinu memorije na vašem računalu možete povećati tako da instalirate double data rate (DDR), synchronous dynamic random access memoriju (DRAM), small outline dual inline memory modul (SO-DIMM), bez međuspremnik, koji je dostupan kao opcija, u prorez za memoriju na računalu. Dostupni su SO-DIMM-ovi s različitim kapacitetima.

Bilješka: Koristite samo tipove memorije koji su podržani na vašem računalu. Ako neispravno instalirate opcijisku memoriju ili instalirate neku nepodržanu memoriju, kad pokušate pokrenuti računalu čuti ćete pisak upozorenja.

Da instalirate SO-DIMM, napravite sljedeće:

1. Dotaknite metalni stol ili uzemljeni metalni objekt. Tako ćete smanjiti statički elektricitet u vašem tijelu koji može oštetiti SO-DIMM. Izbjegavajte dodirivanje kontaktnog ruba na SO-DIMM-u.
2. **Isključite računalu;** tada odspojite AC adaptor i sve kablove s računala.
3. Zatvorite ekran računala i preokrenite računalu.
4. Uklonite bateriju.
5. Uklonite vijke koji učvršćuju podložak za dlan.

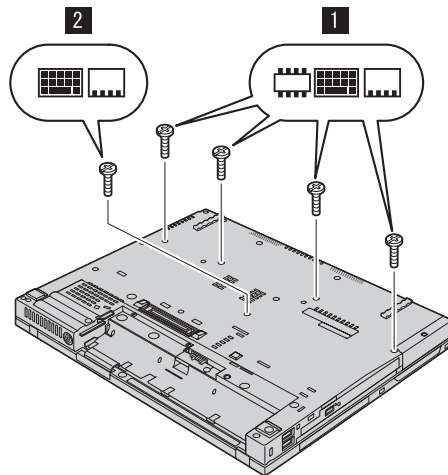

6. Ponovno preokrenite računalu i otvorite ekran. Gurnite na stranama podložka za dlan, tako da se u sredini malo savije prema gore i podignite ga dalje od računala.

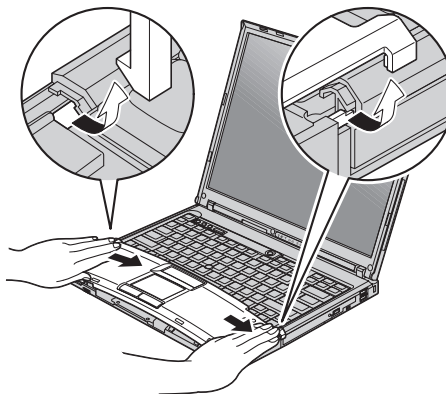

7. Ako su dva SO-DIMM-a već u priključnici za memoriju, uklonite jedan od njih da napravite mjesta za novi, tako da pritisnete prema van kvačice na oba kraja utičnice u isto vrijeme. Svakako ga spremite za buduću upotrebu.

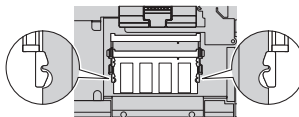

8. Sa stranom SO-DIMM-a na kojoj su urezi okrenutom prema kontaktnom rubu utičnice, umetnite SO-DIMM u utičnicu pod kutom od oko 20 stupnjeva; zatim ga usmjerite prema dolje dok se sjedne na mjesto.

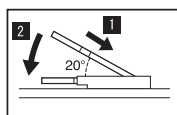
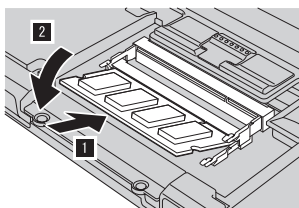

9. Ponovno stavite podložak za dlan. Gurnite podložak za dlan prema dolje i prema tipkovnici dok ne sjedne na svoje mjesto.

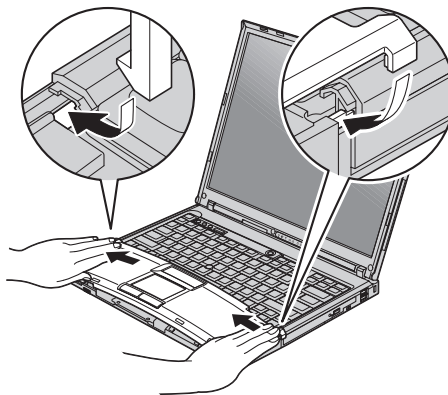

10. Zatvorite ekran računala i preokrenite računalo. Ponovno stavite četiri vijka za podložak za dlan.

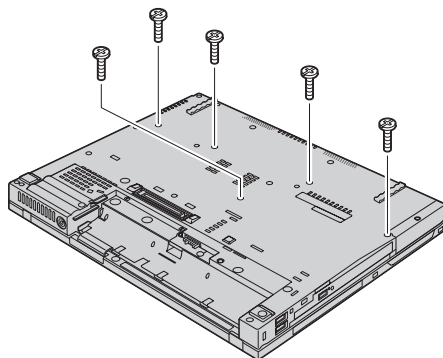

11. Ponovno stavite bateriju.
12. Ponovno okrenite računalo i spojite AC adaptor i kablove na računalo.

Da provjerite da je SO-DIMM ispravno instaliran, napravite slijedeće:

1. Uključite računalo.
2. Dok se u donjem, lijevom području ekrana prikazuje poruka “To interrupt normal startup, press the blue ThinkVantage button”, pritisnite tipku ThinkVantage. Otvorit će se ThinkVantage ekran Rescue and Recovery.
3. Kliknite **Access BIOS**. Prikazat će se prozor System Restart Required.
4. Kliknite **Yes**. Računalo će se ponovno pokrenuti i pojavit će se ekran BIOS Setup Utility-a. Stavka “Installed memory” pokazuje ukupan iznos memorije instalirane na vašem računalo. Na primjer, ako vaše računalo ima 256 MB memorije i vi instalirate 256-MB SO-DIMM, količina memorije pokazana u “Installed memory” treba biti 512 MB.

Poglavlje 8. Dobivanje pomoći i servisa

Dobivanje pomoći i servisa

Ako vam treba pomoć, tehnička podrška ili naprosto želite više informacija o ThinkPad računalima, na raspolaganju vam je mnoštvo izvora koje vam Lenovo stavlja na raspolaganje za pomoć. Ovo poglavlje sadrži informacije o tome gdje potražiti dodatne informacije o ThinkPad računalima, što napraviti ako naiđete na problem s vašim računalom i koga zvati za servis u slučaju potrebe.

Microsoft servisni paketi su zadnji izvor softvera za ažuriranje Windows proizvoda. Oni su dostupni putem spuštanja s Weba (možda vrijede neke naknade za povezivanje) ili putem CD-ROM-a. Za više informacija i veza, pogledajte www.microsoft.com. Za tehničku pomoć kod instalacije ili za pitanja koja se odnose na Servisne pakete za vaš prednapunjeni Microsoft Windows proizvod, pogledajte Microsoft Product Support Services Web stranicu na <http://support.microsoft.com/directory/> ili možete kontaktirati Centar za podršku korisnicima na telefonske brojeve ispisane u “Lista telefonskih brojeva širom svijeta” na stranici 60. Možda ćete trebati nešto platiti.

Dobivanje pomoći na Webu

Lenovo Web stranica na World Wide Webu ima ažurne informacije o ThinkPad računalima i podrški. Adresa za Personal Computing početnu stranicu je www.lenovo.com/think

Informacije za podršku za vaše ThinkPad računalo možete naći na www.lenovo.com/think/support. Istražite tu Web stranicu da naučite kako riješiti probleme, pronađete nove načine upotrebe vašeg računala i da naučite o opcijama koje mogu rad s vašim ThinkPad računalom učiniti lakšim.

Pozivanje Centra za podršku korisnicima

Ako ste sami pokušali ispraviti problem, a ipak i dalje trebate pomoć, za vrijeme jamstvenog perioda, pomoć i informacije možete dobiti telefonom preko Centra za podršku. Za vrijeme jamstvenog roka osigurane su sljedeće usluge:

- Određivanje problema - Na raspolaganju je školovano osoblje za pomoć pri određivanju da li se radi o hardverskom problemu i odlučivanju koje akcije su potrebne da se problem ispravi.
- Popravak Lenovo hardvera - Ako se utvrdi da je problem uzrokovan Lenovo hardverom koji je pod jamstvom, školovano osoblje vam je na raspolaganju za pružanje primjerene razine usluge.

- Vođenje tehničkih promjena - Povremeno dolazi do promjena koje su nužne nakon što je proizvod prodan. Lenovo ili vaš prodavač, ako ga je Lenovo za to ovlastio, će napraviti izabrane tehničke promjene koje se odnose na vaš hardver.

Sljedeće nije pokriveno jamstvom:

- Zamjena ili upotreba dijelova koje nije proizveo Lenovo ili dijelova koji nisu pod jamstvom.

Bilješka: Svi dijelovi s jamstvom imaju 7-znakovnu identifikaciju u obliku FRU
XXXXXXX

- Identifikacija izvora softverskih problema
- Konfiguracija BIOS-a kao dio neke instalacije ili nadogradnje
- Promjene, modifikacije ili nadogradnje pogonitelja uređaja
- Instalacija i održavanje mrežnih operativnih sistema (NOS)
- Instalacija i održavanje aplikativnih programa

Da bi odredili da li je vaš stroj pod jamstvom i kad jamstvo prestaje, otidite na www.lenovo.com/think/support i kliknite **Jamstvo**, zatim slijedite upute na ekranu.

Pogledajte jamstvo za vaš Lenovo hardver radi potpunog objašnjenja uvjeta Lenovo jamstva. Sačuvajte dokaz o kupnji kako bi imali pravo na popravak u jamstvenom roku.

Ako je moguće, budite pokraj računala kad zovete, u slučaju da vam predstavnik tehničke pomoći treba pomoći u rješavanju problema računala. Molimo osigurajte da ste učitali najsvježije pogonitelje uređaja i nadogradnje sistema, da ste izveli dijagnostiku i zapisali informacije prije poziva. Kad pozivate tehničku pomoć, molimo pripremite sljedeće informacije:

- Tip i model stroja
- Serijske brojeve vašeg računala, monitora i drugih komponenti ili dokaz o kupnji
- Opis problema
- Točan tekst poruka o greškama
- Podatke o konfiguraciji hardvera i softvera na sistemu

Telefonski brojevi za lokaciju vašeg Centra za podršku korisnicima se nalaze u poglavlju Lista telefonskih brojeva širom svijeta u ovom vodiču.

Bilješka: Telefonski brojevi se mogu promijeniti bez prethodne obavijesti. Za najsvježiji popis telefonskih brojeva i radnog vremena Centra za podršku korisnicima, posjetite Web stranicu za podršku na www.lenovo.com/think/support. Ako broj za vašu zemlju nije ispisan, kontaktirajte vašeg Lenovo prodavača ili Lenovo marketing predstavnika.

Dobivanje pomoći širom svijeta

Ako putujete s računalom ili se selite u drugu državu u kojoj IBM ili IBM partneri ovlašteni za pružanje jamstvenog servisa, prodaju i servisiraju tip vašeg ThinkPad stroja, za vaše računalo je dostupan Međunarodni jamstveni servis. Servis će napraviti dobavljač servisa koji je ovlašten za izvođenje jamstvenog servisa.

Servisne procedure se razlikuju prema zemljama, i neke usluge i dijelovi možda neće biti dostupni u svim zemljama. Međunarodni jamstveni servis se ostvaruje na nekoliko načina (kao što su u skladištu, u servisu ili na lokaciji), zavisno od pojedine zemlje. Servisni centri u nekim zemljama možda neće moći servisirati sve modele određenog tipa stroja. U nekim zemljama se mogu primjenjivati naknade i ograničenja u vrijeme servisa.

Da bi odredili da li vaše računalo podliježe Međunarodnom jamstvenom servisu i da pogledate popis zemalja u kojima je taj servis dostupan, otidite na www.lenovo.com/think/support, kliknite **Jamstvo** i slijedite upute na ekranu.

Dodatak A. Informacije o jamstvu

Informacije o jamstvu

Ovaj Dodatak sadrži informacije koje se odnose na jamstveni period i tip jamstvenog servisa koji vrijedi za vaš Stroj u vašoj zemlji ili regiji. Za uvjete i termine Izjave o ograničenom jamstvu koja se odnosi na vaš Stroj pogledajte Poglavlje 2, Informacije o jamstvu u Vodiču za sigurnost i jamstvo koji ste dobili sa Strojem.

Jamstveni period

Jamstveni period se razlikuje po zemljama ili regijama i naveden je u donjoj tablici. NAPOMENA: "Regija" znači ili Hong Kong ili Macau, Posebne administrativne regije u Kini.

Jamstveni period od 3 godine za dijelove i 1 godine za rad znači da će Lenovo osigurati jamstveni servis bez naplate za:

a. dijelove i rad za vrijeme prve godine jamstvenog perioda; i

b. samo dijelove, na bazi zamjene, u drugoj i trećoj godini jamstvenog perioda. Vaš Dobavljač servisa će zaračunati svaki rad koji je izveden radi popravka ili zamjena u drugoj i trećoj godini jamstvenog perioda.

Tip stroja	Zemlja ili regija kupovine	Jamstveni period	Tipovi jamstvenog servisa
1951	SAD, Kanada, Meksiko, Brazil, Australija	Dijelovi i rad - 3 godine Baterijski uložak - 1 godina	6 1
	Japan	Dijelovi - 1 godina Baterijski uložak - 1 godina	6 1
	Ostalo	Dijelovi i rad - 3 godine Baterijski uložak - 1 godina	7 1
1952	Sve	Dijelovi i rad - 3 godine Baterijski uložak - 1 godina	5 1
1953	SAD	Dijelovi - 1 godina Baterijski uložak - 1 godina	6 1
1954	SAD	Dijelovi i rad - 3 godine Baterijski uložak - 1 godina	6 1

Tip stroja	Zemlja ili regija kupovine	Jamstveni period	Tipovi jamstvenog servisa
1955	SAD, Kanada, Meksiko, Brazil, Australija, Japan	Dijelovi i rad - 4 godine Baterijski uložak - 1 godina	6 1
	Ostalo	Dijelovi i rad - 4 godine Baterijski uložak - 1 godina	7 1
1956	Sve	Dijelovi i rad - 4 godine Baterijski uložak - 1 godina	5 1
2007	SAD, Kanada, Meksiko, Brazil, Australija	Dijelovi i rad - 3 godine Baterijski uložak - 1 godina	6 1
	Japan	Dijelovi - 1 godina Baterijski uložak - 1 godina	6 1
	Ostalo	Dijelovi i rad - 4 godine Baterijski uložak - 1 godina	7 1
2008	Sve	Dijelovi i rad - 3 godine Baterijski uložak - 1 godina	5 1
2613	SAD	Dijelovi - 1 godina Baterijski uložak - 1 godina	6 1
2623	SAD	Dijelovi i rad - 3 godine Baterijski uložak - 1 godina	6 1
2009	SAD, Kanada, Meksiko, Brazil, Australija, Japan	Dijelovi i rad - 4 godine Baterijski uložak - 1 godina	6 1
	Ostalo	Dijelovi i rad - 4 godine Baterijski uložak - 1 godina	7 1
2637	Sve	Dijelovi i rad - 4 godine Baterijski uložak - 1 godina	5 1

Tipovi jamstvenog servisa

Ako je potrebno, vaš Dobavljač servisa će osigurati servis ili zamjenu zavisno o tipu jamstvenog servisa koji je naveden za vaš Stroj u gornjoj tablici i kako je dolje opisano. Raspored servisa će zavisiti o vremenu vašeg poziva i o dostupnosti dijelova. Razine servisa imaju svoja vremena odgovora i nisu zajamčene. Navedena razina jamstvenog servisa može biti nedostupna na nekim lokacijama u svijetu i mogu biti zatražene dodatne naknade kod servisa izvan normalnog područja servisiranja vašeg Dobavljača servisa, kontaktirajte vašeg lokalnog Servisnog predstavnika ili vašeg prodavača radi podataka koji su specifični za vašu zemlju ili lokaciju.

1. Servis s Korisnički zamjenjivim jedinicama ("CRU")

Lenovo će vam dostaviti CRU-ove da ih instalirate, Sloj 1 CRU-ovi se lako instaliraju, dok Sloj 2 CRU-ovi zahtijevaju određene tehničke vještine i alate. CRU informacije i upute za zamjenu se dostavljaju s vašim Strojem i dostupni su i kod Lenova u bilo koje vrijeme na vaš zahtjev. Možete tražiti da Dobavljač servisa

instalira CRU-ove, bez dodatne naplate, ovisno o tipu jamstvenog servisa koji postoji za vaš Stroj. Lenovo u materijalima koji se dostavljaju sa zamjenskim CRU-om specificira da li se pokvareni CRU mora vratiti. Ako se traži vraćanje, 1) upute za vraćanje i odgovarajuća kutija se dostavljaju sa zamjenskim CRU-om i 2) možda će vam zamjenski CRU biti naplaćen ako Lenovo ne primi pokvareni CRU u roku 30 dana od vašeg primitka zamjene.

2. **Servis na licu mjesta**

Vaš Dobavljač servisa će ili popraviti ili zamijeniti pokvareni Stroj na vašoj lokaciji i provjeriti njegov rad. Vi morate osigurati prikladan radni prostor da bi se Lenovo Stroj mogao rastaviti i ponovno sastaviti. Prostor mora biti čist, dobro osvijetljen i prikladan za tu svrhu. Za neke Strojeve, neki popravci mogu zahtijevati slanje Stroja u određeni servisni centar.

3. **Kurirski ili skladišni servis**

Vi ćete odspojiti pokvareni Stroj da bi ga vaš Dobavljač servisa mogao preuzeti. Dobit ćete spremnik za otpremu u kojem možete vratiti vaš Stroj u određeni servisni centar. Kurir će podignuti vaš Stroj i isporučiti ga u određeni servisni centar. Nakon njegovog popravka ili zamjene, servisni centar će organizirati povratnu isporuku Stroja na vašu lokaciju. Vi ste odgovorni za njegovu instalaciju i provjeru.

4. **Servis sa Korisničkom ili Poštanskom dostavom**

Prema specifikaciji vašeg Dobavljača servisa, vi ćete isporučiti ili poslati poštom (unaprijed plaćeno osim ako se ne navede drukčije) pokvareni Stroj, prikladno zapakiran, na označenu lokaciju. Nakon što Stroj bude popravljen ili zamijenjen, bit će pripremljen tako da ga vi možete podignuti ili, kod Poštanskog servisa, Lenovo će vam ga vratiti na vlastiti trošak, ako vaš Dobavljač servisa ne odredi drukčije. Vi ste odgovorni za kasniju instalaciju i provjeru Stroja.

5. **CRU i servis na licu mjesta**

Ovaj tip Jamstvenog servisa je kombinacija Tipa 1 i Tipa 2 (pogledajte gore).

6. **CRU i Servis uz pomoć dostavljača ili baze**

Ovaj tip jamstvenog servisa je kombinacija Tipa 1 i Tipa 3 (pogledajte gore).

7. **CRU i Servis s Korisničkom ili Poštanskom dostavom**

Ovaj tip Jamstvenog servisa je kombinacija Tipa 1 i Tipa 4 (pogledajte gore).

Kad je ispisan tip jamstvenog servisa 5, 6 ili 7, vaš Dobavljač servisa će odrediti koji tip jamstvenog servisa je prikladan za popravak.

* Ovaj tip servisa se u nekim zemljama naziva ThinkPad EasyServ ili EasyServ.

Za jamstveni servis kontaktirajte Dobavljača servisa. U Kanadi ili Sjedinjenim Državama, nazovite 1-800-IBM-SERV (426-7378). U drugim zemljama, pogledajte dolje navedene telefonske brojeve.

Lista telefonskih brojeva širom svijeta

Telefonski brojevi se mogu promijeniti bez prethodne obavijesti. Za najsvježije telefonske brojeve idite na <http://www.lenovo.com/think/support> i kliknite **Support phone list**.

Zemlja ili regija	Telefonski broj
Afrika	Afrika: +44 (0)1475 555 055 Južna Afrika: +27-11-3028888 i 0800110756 Centralna Afrika: kontaktirajte najbližeg IBM poslovnog partnera
Argentina	0800-666-0011 (španjolski)
Australija	131-426 (engleski)
Austrija	01-24592-5901 01-211-454-610 (njemački)
Belgija	02-210-9820 (nizozemski) 02-210-9800 (francuski) jamstveni servis i podrška: 02-225-3611
Bolivija	0800-0189 (španjolski)
Brazil	Sao Paulo regija: (11) 3889-8986 Besplatno izvan Sao Paulo regije: 0800-7014-815 (brazilski portugalski)
Kanada	1-800-565-3344 (engleski, francuski) u Torontu nazovite samo 416-383-3344
Čile	800-224-488 (španjolski)
Kina	800-810-1818 (mandarinski)
Kina (Hong Kong S.A.R.)	Kućni PC: 852-2825-7799 Poslovni PC: 852-8205-0333 ThinkPad i WorkPad: 852-2825-6580 (kantoneški, engleski, putonghua)
Kolumbija	1-800-912-3021 (španjolski)
Kostarika	284-3911 (španjolski)
Hrvatska	0800-0426
Cipar	+357-22-841100
Češka Republika	+420-2-7213-1316
Danska	4520-8200 jamstveni servis i podrška: 7010-5150 (danski)
Dominikanska Republika	566-4755 566-5161 kuć. 8201 Besplatni poziv u Dominikanskoj Republici: 1-200-1929 (španjolski)
Ekvador	1-800-426911 (španjolski)

Zemlja ili regija	Telefonski broj
El Salvador	250-5696 (španjolski)
Estonija	+386-61-1796-699
Finska	09-459-6960 jamstveni servis i podrška: +358-800-1-4260 (finski)
Francuska	0238-557-450 jamstveni servis i podrška: softver 0810-631-020 hardver 0810-631-213 (francuski)
Njemačka	07032-15-49201 jamstveni servis i podrška: 01805-25-35-58 (njemački)
Grčka	+30-210-680-1700
Gvatemala	335-8490 (španjolski)
Honduras	Tegucigalpa & San Pedro Sula: 232-4222 San Pedro Sula: 552-2234 (španjolski)
Mađarska	+36-1-382-5720
Indija	1600-44-6666 Zamjenski besplatni broj: +91-80-2678-8940 (engleski)
Indonezija	800-140-3555 +62-21-251-2955 (bahasa, indonežanski, engleski)
Irska	01-815-9202 jamstveni servis i podrška: 01-881-1444 (engleski)
Italija	02-7031-6101 jamstveni servis i podrška: 39-800-820094 (talijanski)
Japan	ThinkPad: Besplatno: 0120-887-874 Za međunarodne: +81-46-266-4724 Na oba broja će biti odgovoreno na japanskom jeziku. Za telefonsku podršku na engleskom molimo pričekajte da završi odgovor na japanskom, a tada će se javiti operater. Zatražite "English support please," i vaš poziv će biti prebačen operateru za podršku na engleskom jeziku. PC Softver: 0120-558-695 Međunarodni pozivi: +81-44-200-8666 (japanski)
Koreja	1588-5801 (korejski)
Latvija	+386-61-1796-699

Zemlja ili regija	Telefonski broj
Litva	+386-61-1796-699
Luksemburg	+352-298-977-5063 (francuski)
Malezija	1800-88-8558 (engleski, bahasa, melayu)
Malta	+356-23-4175
Meksiko	001-866-434-2080 (španjolski)
Srednji Istok	+44 (0)1475-555-055
Nizozemska	+31-20-514-5770 (nizozemski)
Novi Zeland	0800-446-149 (engleski)
Nikaragva	255-6658 (španjolski)
Norveška	6681-1100 jamstveni servis i podrška: 8152-1550 (norveški)
Panama	206-6047 (španjolski)
Peru	0-800-50-866 (španjolski)
Filipini	1800-1888-1426 (engleski) +63-2-995-8420 (filipinski)
Poljska	+48-22-878-6999
Portugal	+351-21-892-7147 (portugalski)
Rumunjska	+4-021-224-4015
Ruska Federacija	+7-095-940-2000 (ruski)
Singapur	1800-3172-888 (engleski, bahasa, melayu)
Slovačka	+421-2-4954-1217
Slovenija	+386-1-4796-699
Španjolska	91-714-7983 91-397-6503 (španjolski)
Sri Lanka	+94-11-2448-442 (engleski)
Švedska	08-477-4420 jamstveni servis i podrška: 077-117-1040 (švedski)
Švicarska	058-333-0900 jamstveni servis i podrška: 0800-55-54-54 (njemački, francuski, talijanski)
Tajvan	886-2-8723-9799 (mandarinski)
Tajland	1-800-299-229 (tai)
Turska	00800-4463-2041 (turski)

Zemlja ili regija	Telefonski broj
Ujedinjeno Kraljevstvo	01475-555-055 jamstveni servis i podrška: softver 08457-151-516 hardver 08705-500-900 (engleski)
Sjedinjene Države	1-800-426-7378 (engleski)
Urugvaj	000-411-005-6649 (španjolski)
Venecuela	0-800-100-2011 (španjolski)
Vijetnam	Za sjeverno područje i Hanoi: 84-4-8436675 Za južno područje i Ho Chi Minh City: 84-8-8295160 (engleski, vijetnamski)

Dodatak B. Korisnički zamjenjive jedinice (CRU-ovi)

Za vaše ThinkPad računalo, sljedeći dijelovi su dijelovi namijenjeni za Korisnički zamjenjivu jedinicu (CRU).

Dolje su izlistani CRU-ovi i dokumentacija gdje su locirane upute za uklanjanje/zamjenu.

	Vodič za servis i rješavanje problema	Upute za Postav	Pristup do pomoći	Online priručnik za održavanje hardvera	Online video
Sloj 1 CRU-ovi					
Baterija	X		X	X	X
Pogon tvrdog diska	X		X	X	X
Optički pogon			X	X	X
Ultrabay uređaj			X	X	X
AC adaptor i kabel napajanja		X			
TrackPoint kapica			X		
Sloj 2 CRU-ovi					
Memorija (standardna)	X		X	X	X
Tipkovnica			X	X	X
Podloga za dlan	X		X	X	X
PCI Express Mini kartica			X	X	X
Komunikacijska Daughter kartica			X	X	X

Upute za zamjenu CRU-ova možete naći u Pristupu pomoći. Da otvorite Pristup pomoći kliknite **Start**, pomaknite pointer na **All Programs** (u drugim Windows, osim Windows XP, **Programs**); zatim na **ThinkVantage**. Kliknite **Pristup pomoći**

Ako ne možete pristupiti tim uputama ili imate poteškoća kod zamjene CRU-a, možete upotrijebiti neki od sljedećih dodatnih resursa:

- Priručnik Online održavanje hardvera i Online video su dostupni na Web stranici za Podršku
<http://www.lenovo.com/think/support/site.wss/document.do?Indocid=part-video>
- Centar za podršku korisnicima. Za telefonski broj Centra za podršku u vašoj zemlji ili regiji pogledajte “Lista telefonskih brojeva širom svijeta” na stranici 60.

Dodatak C. Pregled vašeg ThinkPad računala

Vaš ThinkPad na prvi pogled

Pogled sprijeda

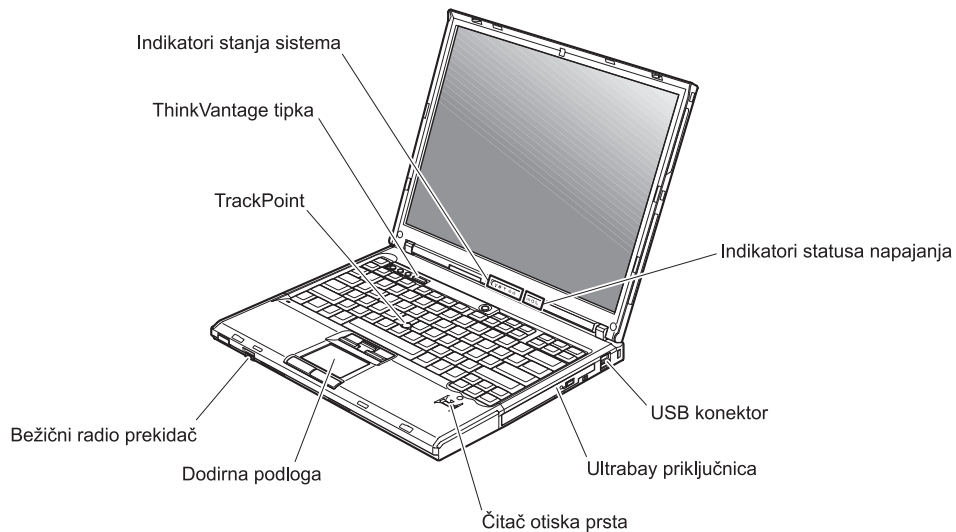

Pogled straga

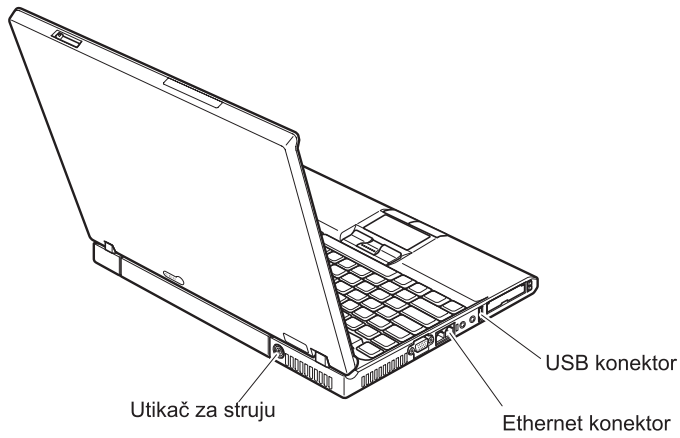

Svojstva

Processor

- Pogledajte sistemska svojstva vašeg računala. To možete napraviti na sljedeći način: desno kliknite ikonu My computer na desktopu i iz padajućeg izbornika izaberite Properties.

Memorija

- Double data rate (DDR) synchronous dynamic random access memorija (DRAM) II

Memorijski uređaj

- 2.5-inčni pogon tvrdog diska

Ekran

Ekran u boji koristi TFT tehnologiju:

- Veličina: 14.1 ili 15.0 inča, zavisno o modelu
- Rezolucija:
 - LCD: Do 1600-sa-1200, zavisno o modelu
 - Eksterni monitor: Do 2048-sa-1536
- Kontrola sjaja

Tipkovnica

- Čitač otiska prsta (na nekim modelima)
- 89-tipki, 90-tipki ili 94-tipke
- UltraNav™ (TrackPoint® i dodirna podloga)
- Funkcija Fn tipke
- ThinkVantage gumb
- Gumbi za kontrolu glasnoće
- ThinkLight™

Eksterno sučelje

- Konektor za eksterni monitor
- Priključnice za ExpressCard/PC karticu (gornja priključnica: ExpressCard, donja priključnica: Tip I ili Tip II PC kartica)
- Utičnica za stereo slušalice
- Utičnica za mikrofonski konektor
- 3 Universal Serial Bus (USB) konektora
- Infracrveni port
- RJ11 telefonski konektor
- RJ45 Ethernet konektor
- Ultrabay™ Slim
- Konektor za sidrišnu stanicu
- Integrirani bežični LAN dodatak (na nekim modelima)
- Integrirani *Bluetooth* dodatak (na nekim modelima)
- Integrirani bežični WAN dodatak (na nekim modelima)

Specifikacije

Veličina

14-inčni model

- Širina: 311 mm (12.2 in.)
- Dubina: 255 mm (10.0 in.)
- Visina: 26.6 do 31.4 mm (1.0 do 1.2 in.)

15-inčni model

- Širina: 330 mm (13.0 in.)
- Dubina: 266.7 mm (10.5 in.)
- Visina: 27.7 do 32.5 mm (1.09 do 1.28 in.)

Radna okolina

- Maksimalna nadmorska visina bez regulacije tlaka: 3048 m (10,000 ft)
- Temperatura
 - Na nadmorskim visinama do 2438 m (8000 ft)
 - Rad bez diskete: 5° do 35°C (41° do 95°F)
 - Rad s disketom: 10° do 35°C (50° do 95°F)
 - U isključenom stanju: 5° do 43°C (41° do 110°F)
 - Na nadmorskim visinama iznad 2438 m (8000 ft)
 - Maksimalna radna temperatura, 31.3°C (88° F)

Bilješka: Kad punite bateriju, njena temperatura mora biti najmanje 10°C (50°F).

- Relativna vlažnost:
 - Rad bez diska u pogonu: 8% do 90%
 - Rad s diskom u pogonu: 8% do 80%

Toplina

- 65W ili 90W maksimalno

Dovod napona (AC adaptor)

- Sine-wave ulaz na 50 do 60 Hz
- Ulazni rasponi AC adaptora: 100-240 V AC, 50 do 60 Hz

Baterijski uložak

- Litij-ionska (Li-Ion) baterija
 - Nominalna voltaža: 10.8 V DC
 - Kapacitet: 5.2AH ili 7.8AH, zavisno o modelu

Dodatak D. Informacije u vezi bežičnih uređaja

Bežična međuoperabilnost

Bežična LAN PCI Ekspres mini kartica je oblikovana za međuoperabilnost s bilo kojim bežičnim LAN proizvodom koji je baziran na Direct Sequence Spread Spectrum (DSSS) i/ili Orthogonal Frequency Division Multiplexing (OFDM) radio tehnologiji i u skladu je sa:

- IEEE 802.11a/b/g standardom za bežične LAN-ove, kako je definirano i odobreno od Institute of Electrical and Electronics Engineers.
- Potvrdom o bežičnoj vjernosti (WiFi) kako je definirano od WECA (Wireless Ethernet Compatibility Alliance).

Bluetooth Daughter kartica je oblikovana za međudjelovanje s bilo kojim *Bluetooth* proizvodom koji je u skladu s *Bluetooth* Specification 2.0 + EDR kako je definirano s *Bluetooth* SIG. Sljedeći profili su podržani od *Bluetooth* Daughter kartice:

- Generički pristup
- Otkrivanje servisa
- Serijski port
- Dial-up mrežni rad
- FAX
- LAN pristup pomoću PPP
- Mreža osobnog područja
- Generička razmjena objekata
- Generičko guranje objekata
- Prijenos datoteka
- Sinkronizacija
- Audio gateway
- Slušalice
- Pisač
- Uređaji ljudskog sučelja (tipkovnica/miš)
- Osnovna slika
- Handsfree
- AV

Okolina za upotrebu i vaše zdravlje

Bežična LAN PCI Ekspres mini kartica i *Bluetooth* Daughter kartica emitiraju radio frekventnu elektromagnetsku energiju kao i drugi radio uređaji. Međutim, razina emitirane energije je puno manja od elektromagnetske energije koju emitiraju bežični uređaji, kao na primjer mobilni telefoni.

Zbog toga što bežična LAN PCI Ekspres mini kartica i *Bluetooth* Daughter kartica rade prema uputama iz sigurnosnih standarda i preporuka, Lenovo smatra da su integrirane bežične kartice sigurne za upotrebu. Ti standardi i preporuke odražavaju slaganje i dogovor znanstvene zajednice i proizlaze iz promišljanja znanstvenika u raznim udruženjima i odborima, koji kontinuirano promatraju i tumače opsežnu istraživačku literaturu.

U nekim situacijama ili okolinama, upotreba bežične LAN PCI Ekspres mini kartice ili *Bluetooth* Daughter kartice mogu biti ograničeni od vlasnika zgrade ili odgovornih predstavnika organizacije. Te situacije mogu na primjer uključiti:

- Korištenje integriranih bežičnih kartica u avionima ili u bolnicama
- U bilo kojoj drugoj okolini gdje postoji rizik od štetne interferencije s drugim uređajima ili uslugama.

Ako niste sigurni kakva pravila se primjenjuju kod upotrebe bežičnih uređaja u specifičnoj organizaciji (na primjer, aerodrom ili bolnica), trebate pitati za dozvolu korištenja Bežične LAN PCI Ekspres mini kartice ili *Bluetooth* Daughter kartice, prije uključivanja ThinkPad računala.

Dodatak E. Napomene

Napomene

Lenovo ne mora proizvode, usluge i funkcije opisane u ovom dokumentu ponuditi u svim državama. Posavjetujte se s lokalnim Lenovo predstavnikom u vezi informacija o proizvodima i uslugama koje se mogu nabaviti u vašem području. Bilo koje upućivanje na Lenovo proizvod, program ili uslugu nema namjeru tvrditi da se samo taj Lenovo proizvod, program ili usluga mogu koristiti. Bilo koji funkcionalno ekvivalentan proizvod, program ili usluga koji ne narušava nijedno Lenovo pravo na intelektualno vlasništvo, se može koristiti kao zamjena. Međutim, na korisniku je odgovornost da procijeni i provjeri rad bilo kojeg drugog proizvoda, programa ili usluge.

Lenovo može imati patente ili molbe za patente koje su još u toku, a koji pokrivaju predmet o kojem se govori u ovom dokumentu. Posjedovanje ovog dokumenta ne daje vam nikakvu dozvolu za korištenje tih patenata. Upute o licenci možete poslati u pismenom obliku na:

*Lenovo (United States), Inc.
500 Park Offices Drive, Hwy. 54
Research Triangle Park, NC 27709
U.S.A.
Attention: Lenovo Director of Licensing*

LENOVO GROUP LTD. DOSTAVLJA OVU PUBLIKACIJU "KAKVA JE" BEZ BILO KAKVOG JAMSTVA, IZRAVNOG ILI NEIZRAVNOG, UKLJUČUJUĆI, ALI NE OGRANIČAVAJUĆI SE NA, NEIZRAVNA JAMSTVA O TRGOVANJU ILI PRIKLADNOSTI ZA ODREĐENU NAMJENU. Neka zakonodavstva ne dozvoljavaju odricanje od izravnih ili posrednih jamstava u određenim transakcijama, pa se zbog toga ova izjava možda ne odnosi na vas.

U ovoj publikaciji su moguće tehničke netočnosti i tiskarske pogreške. Promjene se periodično rade za ove informacije; te promjene će biti uključene u nova izdanja publikacije. Lenovo može raditi poboljšanja i/ili promjene u proizvodu(ima) i/ili programu/ima opisanim u ovoj publikaciji, bilo kad, bez prethodne obavijesti.

Proizvodi opisani u ovom dokumentu nisu namijenjeni za primjenu u aplikacijama za održavanje života gdje bi kvar mogao uzrokovati ozljede ili smrt osoba. Informacije sadržane u ovom dokumentu ne utječu na niti ne mijenjaju specifikacije ili jamstva za Lenovo proizvode. Ništa u ovom dokumentu ne predstavlja izravnu ili uključenu licencu ili osiguranje od šteta prema pravima nad intelektualnim Lenovo vlasništvom ili vlasništvom trećih stranaka. Sve informacije sadržane u ovom dokumentu su dobivene u specifičnim okruženjima i predstavljene su kao ilustracija. Rezultati dobiveni u drugim operativnim okruženjima se mogu razlikovati.

Lenovo može koristiti ili distribuirati bilo koje informacije koje vi dobavite, na bilo koji način koji on smatra prikladnim, bez obaveze prema vama.

Bilo koje pozivanje u ovoj publikaciji na ne-Lenovo Web stranice je u svrhu boljeg informiranja korisnika i ni na koji način ne služi u svrhu promicanja tih Web stranica. Materijali na tim Web stranicama nisu dio materijala sadržanih u ovom Lenovo proizvodu, a upotreba tih Web stranica je isključivo vaša odgovornost.

Bilo koji, ovdje sadržani podaci o performansama su određeni u kontroliranom okruženju. Zbog toga se rezultati dobiveni u drugim radnim okruženjima mogu značajno razlikovati. Neka mjerenja su možda provedena na razvojnim sistemima i zato nema nikakvih jamstava da će ta mjerenja biti ista na drugim, općenito dostupnim sistemima. Dodatno, neka mjerenja su možda procijenjena ekstrapolacijom. Stvarni rezultati se mogu razlikovati. Korisnici ovog dokumenta trebaju provjeriti primjenjive podatke za njihovo specifično okruženje.

Napomena za televizijski izlaz

Sljedeća napomena se odnosi na modele koji imaju tvornički-instaliran dodatak za televizijski izlaz.

Ovaj proizvod sadrži tehnologiju za zaštitu autorskih prava koja je zaštićena primjenom načina patentiranja za određene U.S. patente i druga prava intelektualnog vlasništva koja posjeduje Macrovision Corporation i drugi vlasnici prava. Upotreba ove tehnologije za zaštitu autorskih prava mora biti autorizirana od Macrovision Corporation i namijenjena je samo za gledanje kod kuće i u drugim ograničenim slučajevima osim ako nije drukčije autorizirano od Macrovision Corporation. Rastavljanje je zabranjeno.

Napomene o elektroničkom isijavanju

Sljedeće informacije se odnose na ThinkPad T60 tip stroja 1951, 1952, 1953, 1954, 1955, 1956, 2007, 2008, 2009, 2613, 2623 i 2637

Federal Communications Commission (FCC) izjava

Ova oprema je ispitana i odgovara ograničenjima za Klasu B digitalnih uređaja, sukladno Dijelu 15 FCC pravilnika. Ta ograničenja su postavljena radi razumne zaštite od štetnih interferencija u stambenim okruženjima. Ova oprema generira, koristi i može emitirati radio frekventnu energiju i, ako se ne instalira i koristi u skladu s uputama, može uzrokovati štetne interferencije u radio komunikacijama. Međutim, nema jamstva da interferencije neće nastati u određenim instalacijama. Ako ova oprema uzrokuje štetne smetnje radio ili televizijskom prijemu, što se može utvrditi tako da se oprema isključi i ponovno uključi, korisnik može otkloniti smetnje tako što će poduzeti jednu ili više od navedenih mjera:

- Reorijentirati ili premjestiti prijemnu antenu.
- Povećati udaljenost između opreme i prijemnika.
- Spojiti opremu u utičnicu na drugom strujnom krugu od onog na koji je spojen prijemnik.

- Posavjetovati se s ovlaštenim prodavačem IBM-a ili predstavnikom IBM servisa za pomoć.

Da bi se radilo u skladu s FCC ograničenjima za emitiranje, moraju se koristiti ispravno izolirani i uzemljeni kablovi i konektori. Odgovarajući kablovi i konektori se mogu nabaviti od ovlaštenih Lenovo prodavača. Lenovo nije odgovoran za bilo koje radio ili televizijske interferencije koje su uzrokovane upotrebom drugih, nepreporučenih kablova i konektora ili su uzrokovane neovlaštenim promjenama i preinakama na opremi. Neovlaštene promjene ili modifikacije mogu poništiti ovlaštenje korisnika da djeluje na opremu.

Ovaj uređaj je u skladu s Dijelom 15 FCC Pravilnika. Rad je podložan sljedećim dvama uvjetima: (1) ovaj uređaj ne može izazvati štetne interferencije i (2) ovaj uređaj mora prihvatiti bilo koje primljene interferencije, uključujući interferencije koje mogu uzrokovati neželjene operacije.

Odgovorna stranka:

Lenovo (United States) Inc.
One Manhattanville Road
Purchase, New York 10577
Telephone: (919) 254-0532



Testirano na sukladnost
s FCC standardima

ZA KUĆNU ILI UREDSKU UPOTREBU

Izjava o sukladnosti za emitiranje Klase B od Industry Canada

Ovaj digitalni aparat Klase B je u skladu s kanadskim ICES-003.

Avis de conformité à la réglementation d'Industrie Canada

Cet appareil numérique de la classe B est conforme à la norme NMB-003 du Canada.

European Union EMC Directive izjava o sukladnosti

Ovaj je proizvod u skladu s mjerama zaštite koje je utvrdilo Vijeće Europske Unije u uputi 89/336/EEC o usklađivanju zakona država članica koji se odnose na elektromagnetsku kompatibilnost. Lenovo ne može preuzeti odgovornost za propuste u ispunjavanju zahtjeva za zaštitom koji mogu biti posljedica modifikacije proizvoda suprotno preporukama, uključujući i opremanje s ne-Lenovo opcijским karticama.

Ovaj proizvod je testiran i odgovara granicama za Class B Information Technology Equipment u skladu s CISPR 22/European Standard EN 55022. Granice za opremu Klase B su izvedene za tipična rezidencijalna okruženja da bi osigurale razumnu zaštitu od interferencija s licenciranom opremom za komunikacije.

Moraju se koristiti propisno zaštićeni i uzemljeni kablovi i konektori da bi se smanjila mogućnost interferencija s radio i TV komunikacijama i s drugom električnom ili

elektroničkom opremom. Takvi kablovi i konektori su dostupni kod Lenovo ovlaštenih zastupnika. Lenovo ne može prihvatiti odgovornost za bilo koje smetnje uzrokovane upotrebom nepreporučenih kablova i konektora.

Napomene u vezi zaštite okoline za Japan

Ako ste zaposleni u poduzeću i trebate odbaciti ThinkPad računalo koje je vlasništvo poduzeća, morate to učiniti u skladu sa Zakonom za promidžbu učinkovitog iskorištenja resursa. Računala su svrstana u kategoriju industrijskog otpada. Računalo treba propisno odložiti poduzeće za zbrinjavanje industrijskog otpada koje za to ima odobrenje od lokalnih vlasti. U skladu sa Zakonom za promidžbu učinkovitog iskorištenja resursa, IBM Japan osigurava, preko svojih servisa za skupljanje i recikliranje PC-ova, skupljanje, ponovnu upotrebu i recikliranje iskorištenih računala. Za detalje posjetite IBM Japan Web stranicu na www.ibm.com/jp/pc/service/recycle/

Prema Zakonu za promidžbu učinkovitog iskorištenja resursa, od 1. listopada 2003. proizvođači počinju skupljanje i recikliranje kućnih računala. Za detalje posjetite IBM Japan Web stranicu na www.ibm.com/jp/pc/service/recycle/personal.html

Odlaganje komponente ThinkPad računala koja sadrži teške metale

Štampana ploča u ThinkPad računalu sadrži teški metal. (Na štampanoj ploči se koristi lemljenje s olovom.) Da bi propisno zbrinuli iskorištenu štampanu ploču, slijedite upute u Skupljanje i recikliranje iskorištenog ThinkPad računala.

Zbrinjavanje iskorištene litijum baterije

Litijum baterija u obliku gumba je instalirana na sistemskoj ploči vašeg ThinkPad računala, kao rezerva za glavnu bateriju.

Ako ju želite zamijeniti s novom, kontaktirajte mjesto gdje ste kupili računalo ili IBM-ov servis. Ako ste ju zamijenili sami i želite se riješiti iskorištene litijum baterije, izolirajte ju plastičnom trakom, kontaktirajte mjesto kupovine i slijedite upute.

Ako koristite ThinkPad računalo kod kuće i trebate se riješiti litijum baterije, morate to učiniti u skladu s lokalnim propisima i pravilima.

Rukovanje s iskorištenim ThinkPad baterijskim uloškom

Vaše ThinkPad računalo ima litijum ionski baterijski uložak ili nikal metalni hidrid baterijski uložak. Ako ste korisnik ThinkPad računala u poduzeću i trebate zbrinuti baterijski uložak, kontaktirajte odgovarajuću osobu u ThinkPad prodaji, servisu ili marketingu i slijedite upute te osobe. Za detalje posjetite IBM Japan Web stranicu na www.ibm.com/jp/pc/environment/recycle/battery/

Ako koristite ThinkPad računalo kod kuće i trebate se riješiti baterijskog uloška, morate to učiniti u skladu s lokalnim propisima i pravilima.

Ponuda za IBM Lotus softver

O ponudi: Vi kao kvalificirani kupac ThinkPad računala, dobivate jednu, ograničenu licencu za Lotus Notes® “samostalnog” klijenta i jednu licencu za Lotus SmartSuite® softver. Te licence vam daju pravo da instalirate i koristite taj softver na vašem novom ThinkPad računalu uz upotrebu sljedećih opcija:

- **Medij za taj softver nije uključen u ovu ponudu. Ako već nemate odgovarajući medij s Lotus Notes Client ili Lotus SmartSuite softverom,** možete naručiti CD i instalirati softver na vaše računalo. Za više podataka pogledajte “Za naručivanje CD-a” na stranici 78.
- **Ako već imate licencnu kopiju softvera,** imate pravo napraviti i koristiti jednu dodatnu kopiju softvera koji imate.

O IBM Lotus Notesu: S vašim samostalnim Notes klijentom, ograničene upotrebe, možete integrirati vaše vrijedne poruke, resurse za upravljanje skupnim i osobnim informacijama (PIM) —kao što su e-pošta, kalendar, popis zadataka — uz mogućnost pristupa do tih informacija i za vrijeme povezanosti ili nepovezanosti na vašu mrežu. Licenca za samostalni ne uključuje pravo pristupa do bilo kojih IBM Lotus Domino poslužitelja; ipak ta licenca za samostalni se može nadograditi na punu Notes licencu po smanjenoj cijeni. Za više informacija posjetite <http://www.lotus.com/notes>.

O IBM Lotus SmartSuite: Lotus SmartSuite sadrži snažne aplikacije s funkcijama za uštedu vremena, koje vam daju polazište u radu i vode vas kroz pojedinačne zadatke.

- Lotus Word Pro® – Procesor riječi
- Lotus 1-2-3® – Tablični kalkulator
- Lotus Freelance Graphics® – Grafika za prezentacije
- Lotus Approach® – Baza podataka
- Lotus Organizer® – Upravitelj vremena, kontakata i informacija
- Lotus FastSite® – Web izdavač
- Lotus SmartCenter – Upravitelj Internet informacija

Korisnička podrška: Za informacije o podršci i telefonske brojeve za pomoć kod početne instalacije softvera, posjetite <http://www.pc.lenovo.com/think/support>. Da bi kupili širu tehničku podršku, izvan ove početne instalacijske podrške, posjetite <http://www.lotus.com/passport>.

Međunarodni ugovor o licenci za programe: Softver za koji dobijete licencu po ovoj ponudi ne sadrži nadogradnje softvera ili tehničku podršku i podložan je uvjetima i terminima IBM Međunarodnog ugovora za programske licence (IPLA) koji je pridružen ovom softveru. Vaše korištenje Lotus SmartSuite i Lotus Notes programa koji su opisani u ovoj ponudi podrazumijeva prihvaćanje uvjeta od ove Ponude i od IPLA. Za dodatne informacije koje se tiču IBM IPLA, posjetite <http://www.ibm.com/software/sla/sladb.nsf>. Ti programi nisu za preprodaju.

Dokaz o vlasništvu: Dokaz o kupovini vašeg ThinkPad računala, kao i ova Ponuda se moraju čuvati, jer predstavljaju vaš dokaz o vlasništvu.

Kupovanje nadogradnji, dodatnih licenci i tehničke podrške

Nadogradnje softvera i tehnička podrška se mogu nabaviti, uz nadoknadu, preko programa IBM Preporučene prednosti[®]. Za informacije o kupovini dodatnih licenci za Notes, SmartSuite ili druge Lotus[®] proizvode posjetite <http://www.ibm.com> ili <http://www.lotus.com/passport>.

Za naručivanje CD-a:

Važno: Prema ovoj Ponudi, možete naručiti jedan CD medij po licenci. Trebat ćete dostaviti 7-znamenkasti serijski broj novog ThinkPad računala koje ste kupili. CD se dostavlja besplatno; međutim, mogu postojati troškovi zbog otpreme, carine i poreza, ovisno o lokalnim propisima. Molimo dozvolite 10 do 20 radnih dana od primitka vašeg zahtjeva za isporuku.

–U SAD ili Kanadi:

Nazovite 800-690-3899

–U zemljama Latinske Amerike:

Preko Interneta: <http://smartsuite.modusmedia.com>

Poštanska adresa:

IBM - Lotus Notes and SmartSuite Program
Modus Media International
501 Innovation Avenue
Morrisville, NC, USA 27560

Faks: 919-405-4495

Da bi se raspitali o narudžbi, kontaktirajte:

smartsuite_ibm@modusmedia.com

–U zemljama Evrope:

Preko Interneta: <http://ibm.modusmedia.co.uk>

Poštanska adresa:

IBM - Lotus Notes and SmartSuite Program
P.O. Box 3118
Cumbernauld, Scotland, G68 9JX

Da bi se raspitali o narudžbi, kontaktirajte:

ibm_smartsuite@modusmedia.com

–U zemljama Pacifičke Azije:

Preko Interneta: <http://smartsuite.modusmedia.com>

Poštanska adresa:

IBM - Lotus Notes and SmartSuite Program
Modus Media International
eFulfillment Solution Center
750 Chai Chee Road
#03-10/14, Technopark at Chai Chee,
Singapore 469000

Faks: +65 6448 5830

Da bi se raspitali o narudžbi, kontaktirajte:

Smartsuiteapac@modusmedia.com

Zaštitni znaci

Sljedeći pojmovi su Lenovo zaštitni znaci u Sjedinjenim Državama, drugim zemljama ili oboje:

- Lenovo
- ThinkPad
- PS/2
- Rapid Restore
- Rescue and Recovery
- ThinkLight
- ThinkPad
- TrackPoint
- Ultrabay
- UltraNav

Sljedeći termini su zaštitni znaci International Business Machines Corporation u Sjedinjenim Državama, drugim zemljama ili oboje:

- IBM
- Lotus
- Lotus 1-2-3
- Lotus Approach
- Lotus FastSite
- Lotus Freelance Graphics
- Lotus Notes
- Lotus Organizer
- Lotus SmartCenter
- Lotus SmartSuite
- Lotus Word Pro

Microsoft, Windows i Windows NT su zaštitni znaci Microsoft Corporation u Sjedinjenim Državama, drugim zemljama ili oboje.

Intel, Pentium i Intel SpeedStep su zaštitni znaci Intel Corporation u Sjedinjenim Državama i/ili drugim zemljama. (Za kompletnu listu Intelovih zaštitnih znakova, pogledajte www.intel.com/sites/corporate/tradmarx.htm)

Ostala imena poduzeća, proizvoda i usluga mogu biti zaštitni znaci ili oznake usluga drugih.

Indeks

B

- baterija
 - problemi 23
 - zamjena 45
- BIOS Setup Utility 31

Č

- čišćenje računala 7
- čitač otiska prsta 69
 - njega 6
 - problemi provjere autentičnosti 26

D

- dijagnosticiranje problema 10

E

- ekran računala 22

G

- greške bez poruka 15

J

- jamstvo
 - informacije 57

K

- Korisnički zamjenjiva jedinica (CRU)
 - lista dijelova 65

L

- lista redoslijeda podizanja 26
- lokacije 67
- lozinka
 - postavljanje 4
 - problemi 16

N

- nadogradnja memorijskog uređaja 46, 49
- nošenje računala 3

O

- obnavljanje predinstaliranog softvera 43
- okruženje 3

P

- PC-Doctor za Windows 10
- pogled sprijeda 67
- pogled straga 67

pomoć

- i servis 53
- preko Weba 53
- širom svijeta 55
- telefonom 53
- poruke o greškama 10
- postavljanje konfiguracije 31
- problem s CD reprodukcijom 27
- problem s DVD reprodukcijom 27
- problem s ugrađenim bežičnim umrežavanjem 28
- problemi

- baterija 23
- čitač otiska prsta 26
- dijagnosticiranje 10
- ekran računala 22
- lozinka 16
- prekidač napajanja 16
- pripravnost 19
- rješavanje problema 10
- startup 25
- tipkovnica 17
- TrackPoint 18
- tvrdi disk 24
- UltraNav 18
- upravljanje napajanjem 19
- zamrznutost 19

- problemi s prekidačem napajanja 16
- problemi s tipkovnicom 17
- problemi stanja pripravnosti 19
- problemi zamrznutosti 19

R

- Rescue and Recovery 43
- rješavanje problema 10

S

- savjeti, važni 3
- setup
 - BIOS 31
 - konfiguracija 31
- softverski problem 29
- specifikacije 70
- startup problem 25
- svojtva 69

T

- telefon, pomoć sa 53
- TrackPoint problemi 18

tvrdi disk

- nadogradnja 46, 49
- problemi 24

U

- UltraNav problemi 18
- USB problem 28

V

- važni savjeti 3

W

- Web, pomoć sa 53

Z

- zaključavanje računala 26
- zamjena, baterija 45

Broj dijela: 39T9422

Tiskano u Kini

(1P) P/N: 39T9422

